

Мультилифт на шасси Урал Next

Артикул: 5071

Схематический рисунок

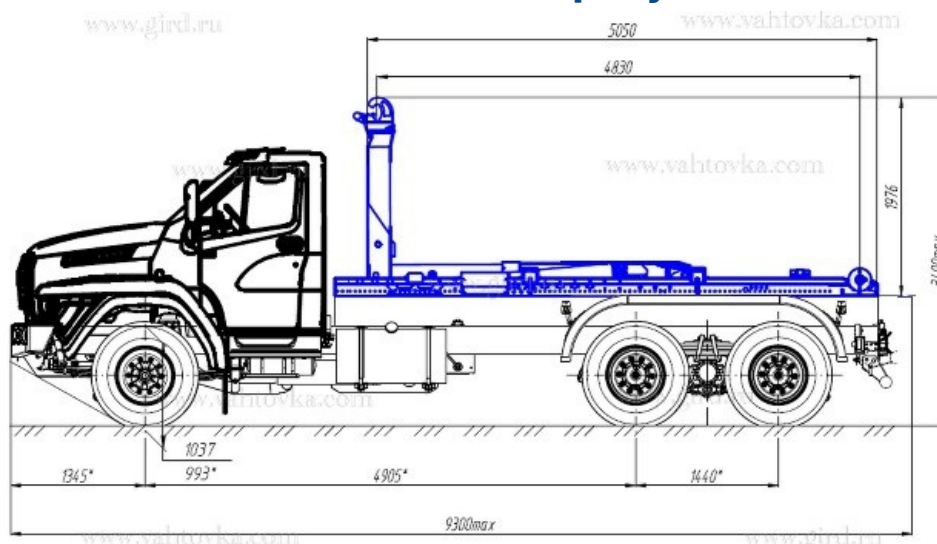

Технические характеристики шасси Урал-NEXT 73945-6921-01

Колесная формула	6x4	
Грузоподъемность, т	19,3	
Монтажная длина, мм	5520	
Модель двигателя	ЯМЗ-536	
Тип	L6	
Соответствие требованиям по экологии	Экологический класс 5	
Номинальная мощность, кВт (л.с.)	242,6 (328), при n = 2300 об/мин	
Максимальный крутящий момент, Н*м, (кгс*м)	1368 (140), при n = 1300...1600 об/мин	
Модель КП	ZF 9S1515T0, механическая, 9-ступенчатая, с тросовым приводом управления	
Снаряженная масса шасси, кг	8340	
Распределение снаряженной массы:		
• на передний мост, кг	3720	
• на заднюю тележку, кг	4620	
Весовые характеристики	Ограниченные требованиями законодательства	Технически допустимые характеристики
Полная масса, кг	25000	27500
Распределение полной массы:		
• на передний мост, кг	7000 или 7500	7500
• на заднюю тележку, кг	18000 или 17500	20000

Максимальная скорость, не менее, км/ч	90
Шины	315/80 R22,5
Емкость топливного бака, л	350
Особенности комплектации	<ul style="list-style-type: none"> • ДЗК • КОМ ZF NH/1 • ТСУ • Электро-пневмовыводы на прицеп

Крюковый погрузчик

КРЮКОВОЙ ПОГРУЗЧИК Т15 (модель MT15_PI_SZ_01)

Характеристики

Класс погрузчика	T15	Грузоподъёмность номинальная -- 15 т.
Длина погрузчика	монтажная	5050 мм
Длина погрузчика	рабочая	4785 мм
Минимальная длина сменного кузова		4750 мм
Максимальная длина сменного кузова		5750 мм
Высота крюка		1570 мм
Рабочая ширина опор кузова		1060 мм
Высота опор кузова		220 мм
Рабочее давление гидравлической системы		310 бар
Требуемая подача гидронасоса		61 -- 80 л/мин
Рабочее давление пневматической системы		6 -- 8 бар
Тип управления		Пневматическая система управления
Покрытие		Финишная окраска
Цвет		Чёрный
Собственный вес		1640 кг.

Базовая комплектация

2001	защёлка безопасности крюка
	задние гидравлические замки кузова, внешние
4003	трубопровод для подключения системы стабилизации параллельно замкам кузова

	пульт управления Pneumax
6003	гидрораспределитель Walvoil SD8
	напряжение питания -- 24В.
	алюминиевая крышка блока управления
	дополнительные опоры кузова на средней раме
	гидробак 100 л. с комплектом для подключения к гидросистеме гидравлические цилиндры блокировки оси задней тележки (стабджеки)

Мультилифт на шасси Урал Next от производителя

Ознакомьтесь с характеристиками, размерами, подробным описанием, характеристиками и фото товаров. Помните, что фотографии на сайте могут отличаться от реального изображения.

Завод "ГИРД" предлагает купить Мультилифт на шасси Урал Next от производителя с доставкой по всей России. Подробнее по телефону [8\(800\)200-24-63](tel:8(800)200-24-63)

Доставка

Доставка нашей спецтехники может осуществляться следующими способами:

- Самовывоз;
- Услуга по доставке техники по всей России нашим транспортным отделом;
- Доставка любой транспортной компанией.

Оплата

Оплатить спецтехнику нашего производства можно следующими способами:

- Безналичный расчет;
- Оплата наличными;
- Лизинг.

Чтобы получить подробную консультацию по способам доставки и оплаты нашей спецтехники позвоните по телефону [88002002463](tel:88002002463), звонок по России бесплатный.

Технические характеристики автотехники, приведенные на данной странице, носят справочный характер, т.к. параметры и иные эксплуатационные показатели зависят от желаемой покупателем комплектации транспортного средства.

При этом завод-изготовитель оставляет за собой право изменять технические характеристики техники, а также состав и перечень применяемых для ее изготовления комплектующих, если указанные мероприятия направлены на улучшение параметров конструкции, работоспособности автотехники и не изменяют ее назначение.

Телефон:

[8 \(800\) 200-24-63](tel:8(800)200-24-63)

Бесплатный звонок из любого региона России

e-mail:

Просьба указывать в теме письма, кому оно адресовано.

g-s@gird.ru

Адрес:

456313, Челябинская обл., г. Миасс, ул. Севастопольская, 1а