

## АРОК КамАЗ 5350-42 с КМУ РК 4200

Артикул: 3290

### Схематический рисунок

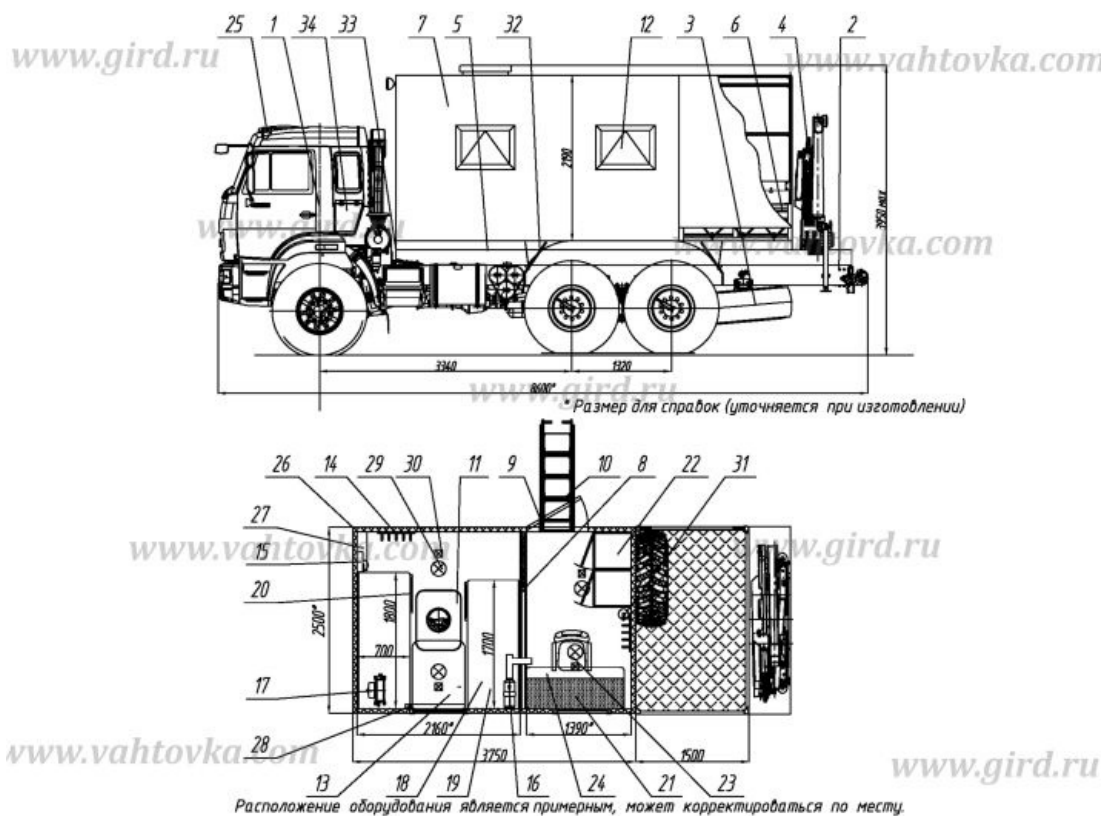

### Комплектация и описание

1.	Шасси КАМАЗ 5350-42	1 шт.
2.	Доработка шасси в части обеспечения наличия: <ul style="list-style-type: none"> <li>- Спального места в кабине</li> <li>- Установки ответных кронштейнов крепления кузова-фургона</li> <li>- Установки элементов подключения воздушного отопителя, отопителя от системы охлаждения двигателя</li> <li>- Установки элементов подключения КМУ</li> <li>- Отбора электроэнергии 24В</li> <li>- Удлинения заднего свеса рамы</li> <li>- Замены топливных баков 210л. (2шт.) на 350л. (2шт.)- по требованию заказчика</li> </ul>	1 к- т
3.	ДЗК на заднем свесе, в грузовой платформе	2 шт.
4.	КМУ РК4200	1 к- т
5.	Надрамник	1 шт.
6.	Платформа грузовая с откидным правым бортом, с тентом	1 шт.
7.	Фургон из сэндвич панелей (80мм), нижняя панель (100мм)	1

	- Утеплитель фургона пенополистирол "Стиропен 50" - Наружная и внутренняя отделка - лакированный лист - Покрытие пола: автолин	шт.
8.	Перегородка между отсеками со сдвижной дверью	1 шт.
9.	Дверь боковая входная с окном	1 шт.
10.	Лестница-трап	1 шт.
11.	Люк аварийно- вентиляционный с вентилятором	1 шт.
12.	Окно (стеклопакет) с двойным остеклением ("сталинит") с форточкой	2 шт.
13.	Стол откидной	1 шт.
14.	Вешалка (по 1 шт. в каждом отсеке)	2 шт.
15.	Устройство переговорное с кабиной водителя	1 шт.
16.	Отопитель воздушный автономный "Webasto" с разводкой по отсекам	1 шт.
17.	Отопитель от системы охлаждения двигателя	1 шт.
18.	Диван-рундук	2 шт.
19.	Полка спальная откидная	2 шт.
20.	Лестница на второй ярус	2 шт.
21.	Шкаф навесной (по длине отсека, высота 400маx, глубина 400маx)	1 шт.
22.	Шкаф с полками (500маx x 500маx)	2 шт.
23.	Кресло оператора	1 шт.
24.	Стол письменный	1 шт.
25.	Фара поворотная (1шт. на кабине, 2шт. на передней панели,1шт. на КМУ)	4 шт.
26.	Подвод внешнего источника энергии (220В/380В)	1 шт.
27.	Электрошкаф	1 шт.
28.	Розетка (220В) по 3 шт. в каждом отсеке	1 к-т
29.	Плафон местного освещения (220В)	4 шт.
30.	Плафон местного освещения (24В)	4 шт.
31.	Огнетушитель ОП-2 с креплением (по 1 шт. в каждом отсеке)	2 шт.

32.	Установка крыльев, брызговиков	1 шт.
33.	Установка фургона на шасси	1 шт.
34.	Комплект принадлежностей шасси	1 к-т

### Крано-манипуляторная установка Palfinger PK 4200

PK 4200 O		m				
		kg	max. 990	<u>3.3</u> 990	<u>4.8</u> 820	
PK 4200 A V1, V2		m				
		kg	max. 990	<u>3.4</u> 990	<u>4.9</u> 760	<u>6.4</u> 550
						<u>8.0</u> 440
						<u>9.6</u> 350
PK 4200 B V1		m				
		kg	max. 990	<u>3.5</u> 990	<u>4.9</u> 710	<u>6.5</u> 500
						<u>8.0</u> 420
						<u>9.6</u> 330
PK 4200 C		m				
		kg	max. 990	<u>3.6</u> 990	<u>5.0</u> 660	<u>6.6</u> 460
						<u>8.1</u> 370
						<u>9.7</u> 300

Технические характеристики Palfinger PK 4200 Performance						
Модификация	Std	A	B	C	Грузовой момент 38,3 кН/м / 3,9 тм	
Вес КМУ, кг	491	545	595	639	Максимально возможный гидравлический вылет	9,6 м
Вылет, м	<b>Грузоподъемность на вылете, кг</b>				Максимально возможный вылет с механическими вставками	9,6 м
3,4	990	990	990	990	Грузоподъемность на вылете 9,6 м с механическими вставками	350 кг
4,7	820	780	740	700	Рабочее давление максимальное	250 бар
6,4		550	520	460	Угол поворота	370°
8,0			410	370	<b>Величина выдвигания балок аутригеров</b>	
9,6				300	R 1	2,9 м
					R 2	4,1 м
Максимальная грузоподъемность	990 кг					
Опоры	2 шт., гидравлические, с поворотом					
Управление	С земли, 2 пульта с обеих сторон					
Рекомендованный тоннаж машины	3.0 т и больше					
Рекомендованные шасси	Isuzu NQR75, Fuso Canter, Hino 300, Hyundai HD-78, Ford Cargo 1824, Mercedes Benz Atego					

## АРОК КамАЗ 5350-42 с КМУ PK 4200 от производителя

Ознакомьтесь с характеристиками, размерами, подробным описанием, характеристиками и фото товаров. Помните, что фотографии на сайте могут отличаться от реального изображения.

Завод "ГИРД" предлагает купить АРОК КамАЗ 5350-42 с КМУ PK 4200 от производителя с доставкой по всей России. Подробнее по телефону [8\(800\)200-24-63](tel:8(800)200-24-63)

### Доставка

Доставка нашей спецтехники может осуществляться следующими способами:

- Самовывоз;
- Услуга по доставке техники по всей России нашим транспортным отделом;
- Доставка любой транспортной компанией.

## **Оплата**

Оплатить спецтехнику нашего производства можно следующими способами:

- Безналичный расчет;
- Оплата наличными;
- Лизинг.

Чтобы получить подробную консультацию по способам доставки и оплаты нашей спецтехники позвоните по телефону [88002002463](tel:88002002463), звонок по России бесплатный.

Технические характеристики автотехники, приведенные на данной странице, носят справочный характер, т.к. параметры и иные эксплуатационные показатели зависят от желаемой покупателем комплектации транспортного средства.

При этом завод-изготовитель оставляет за собой право изменять технические характеристики техники, а также состав и перечень применяемых для ее изготовления комплектующих, если указанные мероприятия направлены на улучшение параметров конструкции, работоспособности автотехники и не изменяют ее назначение.

### **Телефон:**

[8 \(800\) 200-24-63](tel:88002002463)

Бесплатный звонок из любого региона России

### **e-mail:**

Просьба указывать в теме письма, кому оно адресовано.

[g-s@gird.ru](mailto:g-s@gird.ru)

### **Адрес:**

456313, Челябинская обл., г. Миасс, ул. Севастопольская, 1а