

АРОК КамАЗ 43118-46 с КМУ ИМ 50

Артикул: 2974

Специальные автомобили АРОК

Автомобили специального назначения (**АРОК**) предназначены для проведения ремонтных работ и технического обслуживания отдельных видов оборудования, используемого при перекачке нефтепродуктов в нефтедобывающей индустрии (станков-«качалок», в частности). При создании ремонтных станций АРОК были использованы два основных вида базового шасси автомобилей **Урал** и **КамАЗ**.

Автомобили **АРОК полностью соответствуют** условиям установки и требованиям по эксплуатации применяемого при их работе крана-манипулятора, который может работать как в режиме крана, так и в режиме работы со специальным грузозахватным механизмом — люлькой, т. е. использоваться как подъемник. При этом в случаях переезда с места на место грузозахватное приспособление размещается, как правило, в кузове автомобиля.

Необходимо отметить, что краны-манипуляторы различных видов, устанавливаемые на станции АРОК, разрабатываются на базе гидро-манипуляторов моделей ИМ 20 - ИМ 240 и других, имеющих грузоподъемность от 2-х до 8 тонн.

Кроме того, автомобиль АРОК имеет отдельные отсеки, оснащенные всем необходимым для проведения ремонтных работ инструментом и перевозки бригады, состоящей из шести человек, и обеспечивает достаточно комфортные условия её доставки к месту проведения работ по дорогам любой проходимости.

Помимо этого, такие станции способны перевозить дополнительный груз (специальное оборудование) суммарной массой до 2-х тонн в кузове.

Схематический рисунок АРОК КамАЗ 43118 с КМУ ИМ 50

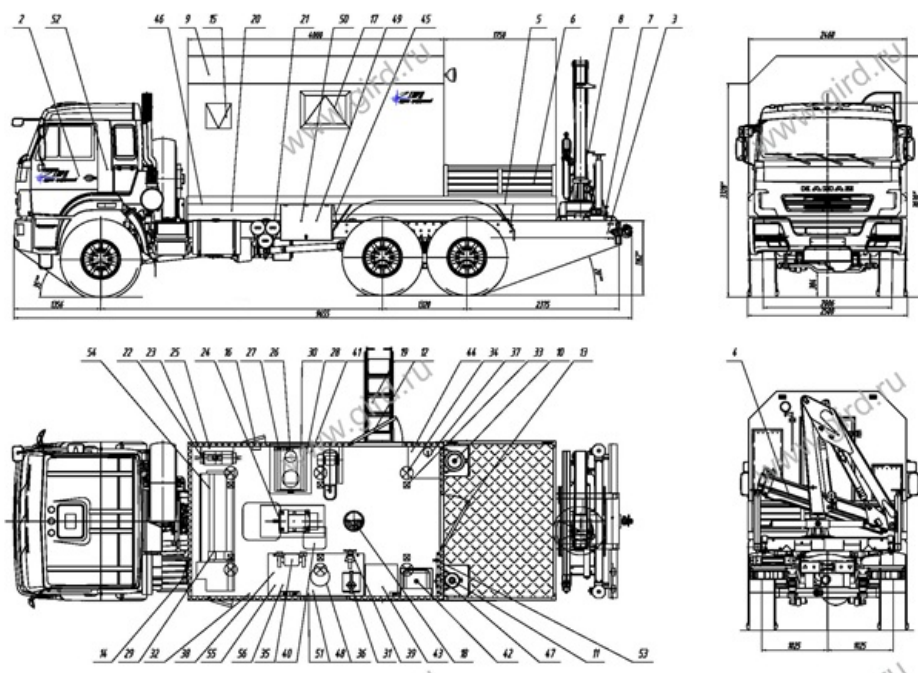

Комплектация АРОК КамАЗ 43118 с КМУ ИМ 50

- | | |
|---|--------------------------------------|
| 1. Шасси КамАЗ 43118-46 | 35. Тисы слесарные |
| 2. ДЗК за кабиной шасси | 36. Стул слесаря |
| 3. Бортовая платформа с откидными правым бортом | 37. Подставка под сверлильный станок |
| 4. Краноманипуляторная установка ИМ-50 | 38. Умывальник с подогревом воды |

5. Фургон: из сэндвич-панелей
6. Шкаф баллона пропанового с элементами крепления
7. Шкаф баллона кислородного с элементами крепления
8. Дверь боковая одностворчатая для доступа в фургон с устройствами фиксации в открытом положении
9. Дверь задняя одностворчатая, для доступа в фургон с устройствами фиксации в открытом положении
10. Люк подключения станка токарного
11. Люк подачи пруткового материала
12. Люк для подключения оборудования снаружи фургона
13. Окно (стеклопакет) с двойным остеклением («сталенит») с форточкой
14. Вентилятор на крышный
15. Лестница-трап
16. Лестница навесная
17. Ящик инструментальный
18. Отопитель воздушный "Планар-4Д" с кожухом и пультом управления
19. Внешний подвод электроэнергии (20 кВт)
20. Генератор EG 202.7 с люком для обслуживания и приводом от ДОМ шасси
21. Электрошкаф
22. Розетка 220В
23. Розетка 380В
24. Выпрямитель сварочный В Д-313
25. Станок токарно-винторезный JET
26. Станок вертикально-сверлильный JET
27. Электровулканизатор
28. Переговорное устройство с кабиной водителя
29. Плафон освещения (24В)
30. Плафон освещения (220В)
31. Двухдисковый шлифовальный станок (d=200)
32. Нагнетатель смазки ручной
33. Огнетушитель
34. Верстак двухтумбовый с выдвижными ящиками и настольной лампой

39. Шкаф для одежды
40. Шкаф для инструмента и оборудования

Шанцевый инструмент

1. Лом
2. Лопата штыковая
3. Кувалда
4. Топор
5. Пила двуручная

Комплект слесарного инструмента и оборудования

1. Набор напильников
2. Ножовка по металлу
3. Полотно ножовочное по металлу
4. Молоток
5. Зубило
6. Бородок
7. Ручные ножницы по металлу

Комплект инструмента для сварочных работ

1. Кабель
2. Электрододержатель
3. Крепление массового провода
4. Маска сварщика

Комплект контрольно-измерительного инструмента

1. Штангенциркуль ШЦ 1-125-0,1
2. Штангенциркуль ШЦ 1-250-0,05
3. Линейка металлическая (ГОСТ 427) 500 мм
4. Рулетка 5м
5. Шаблоны резьбовые (ГОСТ 519) набор №1 М60°°
6. Шаблоны резьбовые (ГОСТ 519) набор №2 М55°°
7. Рукав кислородный L=15 м (D=6,3mm)
8. Баллон кислородный 40 л.
9. Баллон пропановый 50 л.



Технические характеристики

Максимальный грузовой момент, тм	4,4
Масса КМУ, кг	1016
Опорная база, м	3,5
Угол поворота, град	410
Опоры гидравлические, с поворотом	2 шт
Управление — с земли	2 пульта

АРОК КамАЗ 43118-46 с КМУ ИМ 50 от производителя

Ознакомьтесь с характеристиками, размерами, подробным описанием, характеристиками и фото товаров. Помните, что фотографии на сайте могут отличаться от реального изображения.

Завод "ГИРД" предлагает купить АРОК КамАЗ 43118-46 с КМУ ИМ 50 от производителя с доставкой по всей России. Подробнее по телефону [8\(800\)200-24-63](tel:8(800)200-24-63)

Доставка

Доставка нашей спецтехники может осуществляться следующими способами:

- Самовывоз;
- Услуга по доставке техники по всей России нашим транспортным отделом;
- Доставка любой транспортной компанией.

Оплата

Оплатить спецтехнику нашего производства можно следующими способами:

- Безналичный расчет;
- Оплата наличными;
- Лизинг.

Чтобы получить подробную консультацию по способам доставки и оплаты нашей спецтехники позвоните по телефону [88002002463](tel:88002002463), звонок по России бесплатный.

Технические характеристики автотехники, приведенные на данной странице, носят справочный характер, т.к. параметры и иные эксплуатационные показатели зависят от желаемой покупателем комплектации транспортного средства.

При этом завод-изготовитель оставляет за собой право изменять технические характеристики техники, а также состав и перечень применяемых для ее изготовления комплектующих, если указанные мероприятия направлены на улучшение параметров конструкции, работоспособности автотехники и не изменяют ее назначение.

Телефон:

[8 \(800\) 200-24-63](tel:8(800)200-24-63)

Бесплатный звонок из любого региона России

e-mail:

Просьба указывать в теме письма, кому оно адресовано.

g-s@gird.ru

Адрес:

456313, Челябинская обл., г. Миасс, ул. Севастопольская, 1а

© Группа предприятий «ГИРД»

www: gird.ru