

Вахтовый автобус Урал Next 4320-6951-74 (8 мест) с КМУ ИМ-25

Артикул: 3567

Схематический рисунок

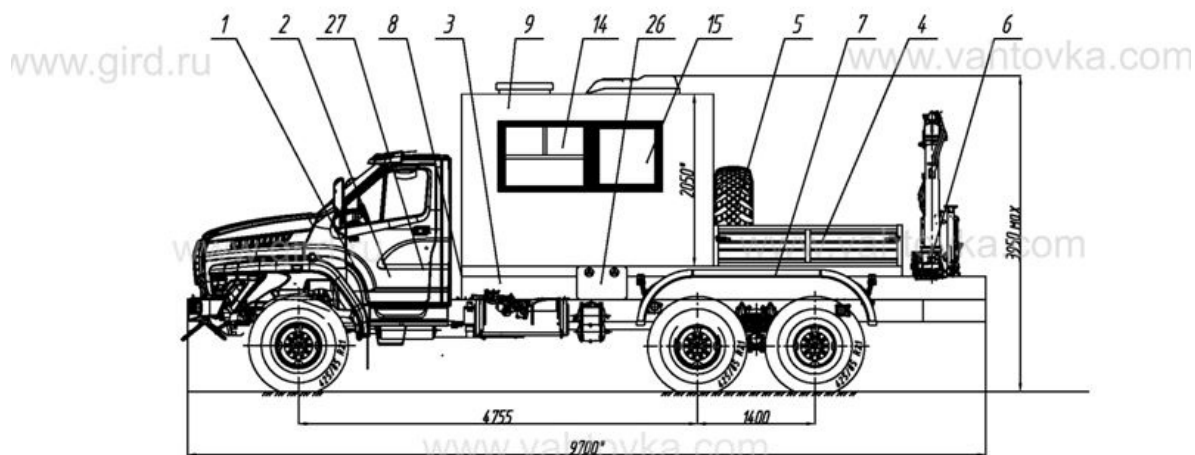

* Размер для справок (уточняется при изготовлении)
Расположение оборудования является примерным, может корректироваться по месту.

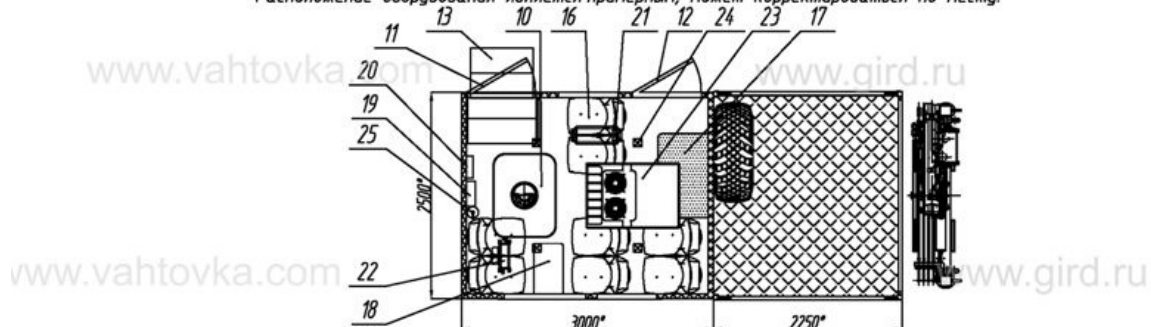

1.	Шасси Урал 4320-6951-74	1 шт.
2.	<p>Доработка шасси автомобиля в части обеспечения наличия:</p> <ul style="list-style-type: none"> - отбора электроэнергии на 24В - установки ответных кронштейнов крепления кузова-фургона - установки элементов подключения воздушного отопителя, отопителя от системы охлаждения двигателя - установки подогреваемого водительского сиденья - установки предпускового подогревателя двигателя Webasto Termo 90ST - установки автономного воздушного отопителя кабины Webasto Air Top 2000 - установки системы подогрева дизельного топлива - установки системы подогрева топливной магистрали - установки электроподогрева зеркал заднего вида - установки сертифицированного цифрового тахографа ШТРИХ-ТахоRUS с дополнительным преобразователем интерфейса RS232/RS485 для подключения датчиков уровня топлива и блоком GSM/GPRS - установки звукового сигнала при движении задним ходом - установки сигнализации в кабине при открытии двери в пассажирском салоне - установки элементов подключения КМУ 	1 к- т.
3.	Надрамник	1 шт.

4.	Платформа грузовая с правым и левым откидными бортами	1 шт.
5.	ДЗК в грузовой платформе	1 шт.
6.	КМУ ИМ 25	1 к-т.
7.	Установка крыльев и брызговиков	1 к-т.
8.	Установка фургона	1 к-т.
9.	Кузов-фургон из сэндвич панелей, без скосов. Панели толщиной 60мм, нижняя панель - 80мм. - наружная и внутренняя обшивка - лакированный металлический лист - утеплитель - стиропен - покрытие пола в пассажирском отсеке - автолин	1 шт.
10.	Люк аварийно-вентиляционный с вентилятором	1 шт.
11.	Дверь боковая одностворчатая для доступа в пассажирский отсек, окно с двойным стеклопакетом (««триплекс»») с внешним, внутренним замком и фиксатором открытого положения, с водозащитным козырьком, с автоматической подсветкой	1 шт.
12.	Дверь боковая эвакуационная одностворчатая для доступа в пассажирский отсек, окно с двойным стеклопакетом (««триплекс»») с внешним, внутренним замком и фиксатором открытого положения, с водозащитным козырьком, с автоматической подсветкой	1 шт.
13.	Блок лестничный с заниженным входом	1 к-т.
14.	Окно с двойным стеклопакетом со сдвижной форточкой, со шторкой	1 шт.
15.	Окно с двойным стеклопакетом (««триплекс»»), со шторкой	2 шт.
16.	Сиденье двухместное пассажирское с трехточечными ремнями безопасности	4 шт.
17.	Диван-рундук (1000мах x 600мах)	1 шт.
18.	Стол с откидной столешницей	1 шт.
19.	Аптечка	1 шт.
20.	Устройство переговорное с кабиной водителя типа "Таганай"	1 шт.
21.	Отопитель автономный воздушный Webasto Air Top 3500	1 шт.
22.	Отопитель от системы охлаждения двигателя	1 шт.
23.	Кондиционер накрышный	1 шт.
24.	Светильник светодиодный пылевлагозащищенный (24В)	1 к-т.
25.	Огнетушитель ОП	1 шт.

26.	Ящик инструментальный пластиковый	1 шт.
27.	Принадлежности шасси Упор противооткатный - 2 шт. Знак аварийной остановки - 1 шт. Аптечка медицинская - 1 шт. Огнетушитель ОП-2 - 1 шт. Комплект ЗИП - 1 шт. Молоток аварийный - 2 шт. Оборудование дополнительное: - шланг подкачки шин - 1 шт.	1 к-т.

Крано-манипуляторная установка ИМ-25



Количество гидравлических выдвижных секций	2 шт.
Грузовой момент	2,52 тм
Максимальная грузоподъемность	990 кг
Грузоподъемность (при вылете стрелы)	990 кг - 2,5 м 690 кг - 3,6 м 470 кг - 5,2 м 405 кг - 6,0 м 350 кг - 6,78 м
Грузоподъемность на максимальном вылете	350 кг
Максимальный вылет стрелы	6,78 м
Рабочая температура окружающей среды, °С	- 40 ... +40
Максимальная высота подъема	7,90 м
Максимальная глубина опускания	5,00 м
Способ управления	Гидравлический
Угол поворота колонны	410 град.
Место управления	С земли, ДУ
Транспортное положение опор	Вверх
Способ выдвижения опор	Ручной
База опор	3 160 мм
Масса без гидронасоса, рабочей жидкости	630 кг
Емкость гидробака, л (полная/max/min)	28,8 / 25,1 / 20,7
Производительность насоса	15 л/мин
Рабочее давление	28 МПа
Размер по осям шпилек	429 мм
Размер для монтажа на раме	780 мм
Габаритные размеры в трансп. положении, мм	2 200 x 580 x 1 570

Вахтовый автобус Урал Next 4320-6951-74 (8 мест) с КМУ ИМ-25 от производителя

Ознакомьтесь с характеристиками, размерами, подробным описанием, характеристиками и фото товаров. Помните, что фотографии на сайте могут отличаться от реального изображения.

Завод "ГИРД" предлагает купить Вахтовый автобус Урал Next 4320-6951-74 (8 мест) с КМУ ИМ-25 от производителя с доставкой по всей России. Подробнее по телефону [8\(800\)200-24-63](tel:8(800)200-24-63)

Доставка

Доставка нашей спецтехники может осуществляться следующими способами:

- Самовывоз;
- Услуга по доставке техники по всей России нашим транспортным отделом;
- Доставка любой транспортной компанией.

Оплата

Оплатить спецтехнику нашего производства можно следующими способами:

- Безналичный расчет;
- Оплата наличными;
- Лизинг.

Чтобы получить подробную консультацию по способам доставки и оплаты нашей спецтехники позвоните по телефону [88002002463](tel:88002002463), звонок по России бесплатный.

Технические характеристики автотехники, приведенные на данной странице, носят справочный характер, т.к. параметры и иные эксплуатационные показатели зависят от желаемой покупателем комплектации транспортного средства.

При этом завод-изготовитель оставляет за собой право изменять технические характеристики техники, а также состав и перечень применяемых для ее изготовления комплектующих, если указанные мероприятия направлены на улучшение параметров конструкции, работоспособности автотехники и не изменяют ее назначение.

Телефон:

[8 \(800\) 200-24-63](tel:8(800)200-24-63)

Бесплатный звонок из любого региона России

e-mail:

Просьба указывать в теме письма, кому оно адресовано.

g-s@gird.ru

Адрес:

456313, Челябинская обл., г. Миасс, ул. Севастопольская, 1а