

Бортовой автомобиль Урал Next, тентованный, с КМУ ИМ-25

Артикул: 3568

Схематический рисунок

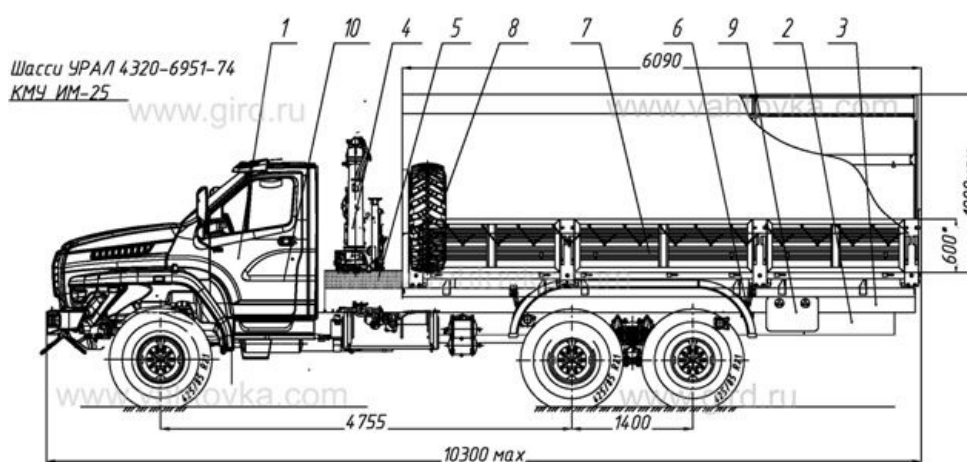

* Размер для справок (уточняется при изготовлении)

Комплектация и описание

1.	Шасси Урал 4320-6951-74	1 шт.
2.	Доработка шасси автомобиля в части обеспечения наличия: <ul style="list-style-type: none"> - отбора электроэнергии на 24В - установки предпускового подогревателя двигателя Webasto Termo 90ST - установки воздушного отопителя кабины Webasto Air Top 2000 - установки системы подогрева дизельного топлива - установки системы подогрева топливной магистрали - установки электроподогрева зеркал заднего вида - установки сертифицированного цифрового тахографа ШТРИХ-ТахоRUS с дополнительным преобразователем интерфейса RS232/RS485 для подключения датчиков уровня топлива и блоком GSM/GPRS - установки звукового сигнала при движении задним ходом - установки элементов подключения КМУ - удлинения рамы 	1 к-т.
3.	Надрамник	1 шт.
4.	КМУ ИМ-25	1 шт.
5.	Надрамник КМУ (для обеспечения рабочей зоны КМУ, во избежание контакта с запасным колесом)	1 шт.
6.	Установка крыльев и брызговики	1 к-т.
7.	Платформа грузовая, с металлическими откидными бортами, с каркасным тентом	1 к-т.
8.	ДЗК в платформе, на переднем борту	1 шт.

9.	Ящик инструментальный пластиковый	1 шт.
10.	Принадлежности шасси: Упор противооткатный - 2 шт. Знак аварийной остановки - 1 шт. Аптечка медицинская - 1 шт. Огнетушитель ОП-2 - 1 шт. Комплект ЗИП - 1 шт. Оборудование дополнительное: - шланг подкачки шин - 1 шт.	

Крано-манипуляторная установка ИМ-25

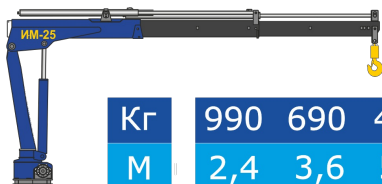

Кг	990	690	470	405	350
М	2,4	3,6	5,2	6,0	6,7

Количество гидравлических выдвижных секций	2 шт.
Грузовой момент	2,52 тм
Максимальная грузоподъемность	990 кг
Грузоподъемность (при вылете стрелы)	990 кг - 2,5 м 690 кг - 3,6 м 470 кг - 5,2 м 405 кг - 6,0 м 350 кг - 6,78 м
Грузоподъемность на максимальном вылете	350 кг
Максимальный вылет стрелы	6,78 м
Рабочая температура окружающей среды, °С	- 40 ... +40
Максимальная высота подъема	7,90 м
Максимальная глубина опускания	5,00 м
Способ управления	Гидравлический
Угол поворота колонны	410 град.
Место управления	С земли, ДУ
Транспортное положение опор	Вверх
Способ выдвижения опор	Ручной
База опор	3 160 мм
Масса без гидронасоса, рабочей жидкости	630 кг
Емкость гидробака, л (полная/маx/min)	28,8 / 25,1 / 20,7
Производительность насоса	15 л/мин
Рабочее давление	28 МПа
Размер по осям шпилек	429 мм
Размер для монтажа на раме	780 мм
Габаритные размеры в трансп. положении, мм	2 200 x 580 x 1 570

Бортовой автомобиль Урал Next, тентованный, с КМУ ИМ-25 от производителя

Ознакомьтесь с характеристиками, размерами, подробным описанием, характеристиками и фото товаров. Помните, что фотографии на сайте могут отличаться от реального изображения.

Завод "ГИРД" предлагает купить Бортовой автомобиль Урал Next, тентованный, с КМУ ИМ-25 от

производителя с доставкой по всей России. Подробнее по телефону [8\(800\)200-24-63](tel:8(800)200-24-63)

Доставка

Доставка нашей спецтехники может осуществляться следующими способами:

- Самовывоз;
- Услуга по доставке техники по всей России нашим транспортным отделом;
- Доставка любой транспортной компанией.

Оплата

Оплатить спецтехнику нашего производства можно следующими способами:

- Безналичный расчет;
- Оплата наличными;
- Лизинг.

Чтобы получить подробную консультацию по способам доставки и оплаты нашей спецтехники позвоните по телефону [88002002463](tel:88002002463), звонок по России бесплатный.

Технические характеристики автотехники, приведенные на данной странице, носят справочный характер, т.к. параметры и иные эксплуатационные показатели зависят от желаемой покупателем комплектации транспортного средства.

При этом завод-изготовитель оставляет за собой право изменять технические характеристики техники, а также состав и перечень применяемых для ее изготовления комплектующих, если указанные мероприятия направлены на улучшение параметров конструкции, работоспособности автотехники и не изменяют ее назначение.

Телефон:

[8 \(800\) 200-24-63](tel:8(800)200-24-63)

Бесплатный звонок из любого региона России

e-mail:

Просьба указывать в теме письма, кому оно адресовано.

g-s@gird.ru

Адрес:

456313, Челябинская обл., г. Миасс, ул. Севастопольская, 1а