

Эвакуатор Урал 4320 с пассажирским отсеком без КМУ

Артикул: 3337

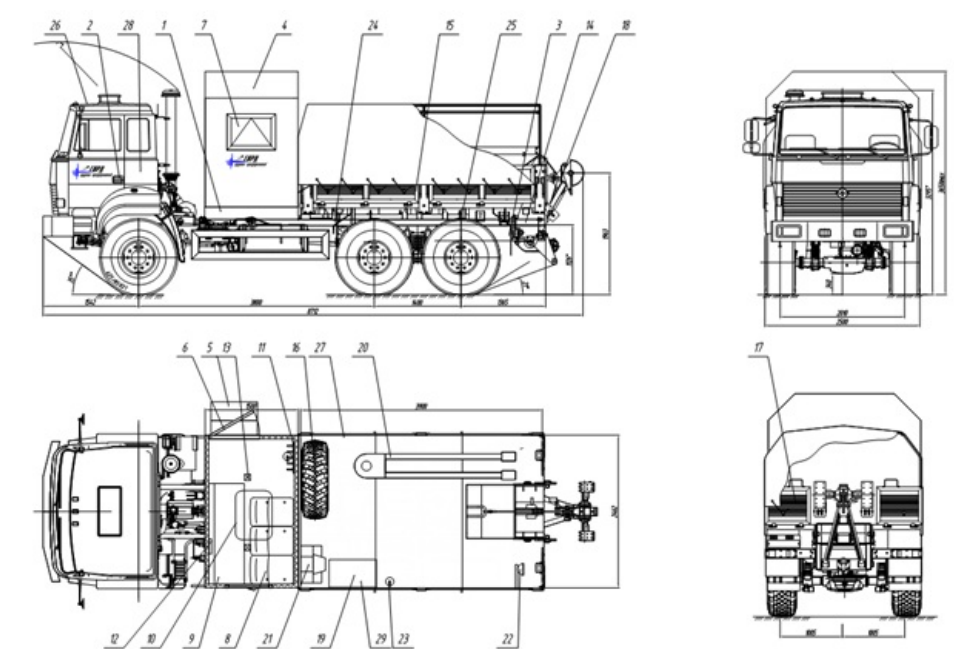

Назначение автомобиля эвакуатора на шасси Урал 4320-4951-81:

Транспортно - эвакуационный автомобиль ТЭА приспособлен к автономному использованию и обеспечивает:

- перевозку ремонтной бригады с оборудованием до 4-х человек;
- подготовку к вытаскиванию и вытаскивание застрявших или затонувших автомобилей с максимальным усилием вытягивания до 14 т;
- приведение машин в транспортабельное состояние методом проведения ремонтно-восстановительных работ;
- транспортирование неисправных автомобилей типа ГАЗ, ЗИЛ, Урал, МАЗ, КамАЗ в полупогруженном положении за их переднюю или заднюю части на транспортное устройство;
- транспортирование неисправных автомобилей буксированием на двойном жестком, буксире.

Технические характеристики Эвакуатора Урал 4320-4951-81

Параметры масс	
Снаряженная масса, кг	11 000
Полная масса ТЭА с экипажем 5 чел., при перевозке на платформе груза, кг	17 800
Максимальная масса груза перевозимого на грузовой платформе ТЭА, кг	4 150
Максимальная масса машины, транспортируемой полупогрузкой, кг	12 000
Максимальная нагрузка на транспортное устройство ТЭА, кгс	3 500
Максимальное усилие вытаскивания ТЭА с использованием блока и сошника, кгс	20 000
Время подготовки к реализации максимального усилия вытаскивания, мин.	10
Время подготовки ТЭА к вытаскиванию автомобилей, мин.	10

Время закрепления объекта эвакуации на транспортном устройстве ТЭА и приведения его в положение полупогрузки, мин.	15
Минимальный радиус поворота эвакопоезда по оси следа внешнего переднего колеса, м	10,8
Время подготовки к реализации максимального усилия вытаскивания, мин	10
Тяговое усилие лебедки, т	11
Рабочая длина троса, м	60
Время подготовки к реализации максимального усилия вытаскивания, мин.	10
Время подготовки ТЭА к вытаскиванию автомобилей, мин.	10
Время закрепления объекта эвакуации на транспортном устройстве ТЭА и приведения его в положение полупогрузки, мин.	15
Минимальный радиус поворота эвакопоезда по оси следа внешнего переднего колеса, м	10,8
Время подготовки к реализации максимального усилия вытаскивания, мин	10
Максимальная скорость:	90
-ТЭА, км/ч	30
-эвакопоезда, км/ч	



Транспортное устройство предназначено для подъема и крепления поврежденных автомобилей за их переднюю или заднюю части при эвакуации способом полупогрузки, а также для закрепления ТЭА на грунте при вытаскивании застрявших, опрокинутых или затонувших автомобилей после установки стрелы на транспортное устройство сошника.

Оборудование автомобиля

- | | |
|--|--|
| 1. Система отопления фургона: тосольная печь, автономный дизельный отопитель | 17. Откидной борт |
| 2. Базовое шасси — Урал 4320 | 18. ТЭУ |
| 3. Платформа для монтажа оборудования. | 19. Рундук |
| 4. Фургон для перевозки бригады из 3-х человек. | 20. Жесткая сцепка |
| 5. Лестничный блок заниженный с откидной лестницей | 21. Сошник |
| 6. Дверь в фургон с глухим окном | 22. Фара прожектор |
| 7. Окно откидное | 23. Огнетушитель |
| 8. Сиденья строенное с трехточечными ремнями безопасности | 24. Отсек АКБ |
| 9. Откидной стол | 25. Трос буксирный |
| 10. Люк аварийно вентиляционный | 26. Маяк импульсный проблесковый |
| 11. Вешалка | 27. Знак дорожный "Объезд" |
| 12. Переговорное устройство | 28. Комплект инструмента общего назначения |
| 13. Плафон освещения | 29. Комплект грузоподъемных цепей для подъема автомобиля |
| 14. Лебедка с приводом от ДОМ | |
| 15. Бортовая платформа | |
| 16. ДЗК | |

Эвакуатор Урал 4320 с пассажирским отсеком без КМУ от производителя

Ознакомьтесь с характеристиками, размерами, подробным описанием, характеристиками и фото товаров. Помните, что фотографии на сайте могут отличаться от реального изображения.

Завод "ГИРД" предлагает купить Эвакуатор Урал 4320 с пассажирским отсеком без КМУ от производителя с доставкой по всей России. Подробнее по телефону [8\(800\)200-24-63](tel:8(800)200-24-63)

Доставка

Доставка нашей спецтехники может осуществляться следующими способами:

- Самовывоз;
- Услуга по доставке техники по всей России нашим транспортным отделом;
- Доставка любой транспортной компанией.

Оплата

Оплатить спецтехнику нашего производства можно следующими способами:

- Безналичный расчет;
- Оплата наличными;
- Лизинг.

Чтобы получить подробную консультацию по способам доставки и оплаты нашей спецтехники позвоните по телефону [88002002463](tel:88002002463), звонок по России бесплатный.

Технические характеристики автотехники, приведенные на данной странице, носят справочный характер, т.к. параметры и иные эксплуатационные показатели зависят от желаемой покупателем комплектации транспортного средства.

При этом завод-изготовитель оставляет за собой право изменять технические характеристики техники, а также состав и перечень применяемых для ее изготовления комплектующих, если указанные мероприятия направлены на улучшение параметров конструкции, работоспособности автотехники и не изменяют ее назначение.

Телефон:

[8 \(800\) 200-24-63](tel:8(800)200-24-63)

Бесплатный звонок из любого региона России

e-mail:

Просьба указывать в теме письма, кому оно адресовано.

g-s@gird.ru

Адрес:

456313, Челябинская обл., г. Миасс, ул. Севастопольская, 1а