

**ПАРМ Урал Next 4320-6952-72Г38 с КМУ ИМ-150**

**Артикул: 3859**

**Схематический рисунок**

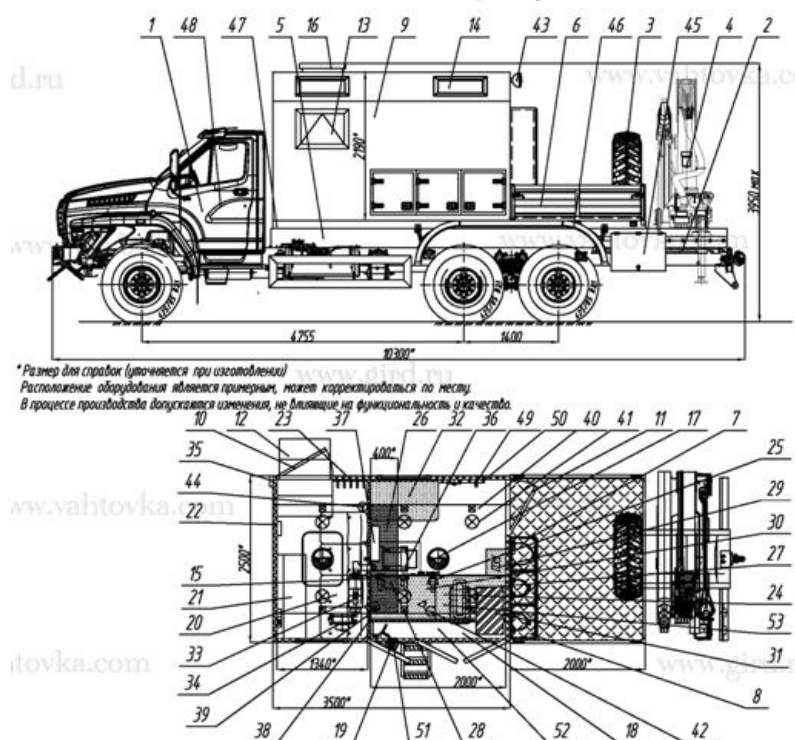

**Комплектация и описание**

1.	Шасси УРАЛ -NEXT 4320-6952-72Г38	1 шт.
2.	Доработка шасси автомобиля в части обеспечения наличия: - Отбора электроэнергии 24В - Установки ответных кронштейнов крепления кузова-фургона - Установки элементов подключения воздушного отопителя "Планар" - Установки элементов подключения отопителя от системы охлаждения двигателя - Установки элементов подключения КМУ ИМ150 - Установки элементов подключения генератора EG 202.7 - Установки заднего защитного устройства - Установки бокового защитного устройства - Удлинения и усиления рамы	1 к- т.
3.	ДЗК в грузовой платформе	1 шт.
4.	КМУ ИМ 150	1 шт.
5.	Надрамник	1 шт.
6.	Платформа грузовая металлическая, с правым и левым откидными бортами, борт с откидной ступенькой и скобой для облегчения подъема-спуска	1 шт.
7.	Шкаф для пропанового баллона с элементами крепления	1 шт.
8.	Шкаф для кислородного баллона с элементами крепления	2

		шт.
9.	Кузов-фургон со скосами: из пятислойных сэндвич-панелей толщиной 60мм, нижняя панель - 80мм. - Наружная и внутренняя обшивка - лакированный металлический лист, цвет снаружи - синий, внутри - белый - Утеплитель фургона - стиропен - Покрытие пола - рифленая резина	1 шт.
10.	Дверь боковая одностворчатая, с глухим окном, с устройствами фиксации в открытом положении, для входа в пассажирский отсек	1 шт.
11.	Дверь задняя одностворчатая	1 шт.
12.	Блок лестничный с заниженным входом	1 шт.
13.	Окно-форточка (стеклопакет) с двойным остеклением (««сталинит»»)	2 шт.
14.	Окно (стеклопакет) с двойным остеклением (««сталинит»») глухое в скосе	4 шт.
15.	Перегородка	1 шт.
16.	Люк аварийно-вентиляционный с вентилятором	1 шт.
17.	Вентилятор накрывной	1 шт.
18.	Ниша с дверцами для хранения поста резки, с элементами крепления рукавов. Поверхность ниши одной высоты с высотой верстака	1 к-т.
19.	Люк с катушкой сварочных кабелей	1 к-т.
20.	Сиденье пассажирское двухместное, оборудовано трехточечными ремнями безопасности	2 к-т.
21.	Стол с откидной столешницей	1 шт.
22.	Устройство переговорное	1 шт.
23.	Вешалка	1 шт.
24.	Верстак однотумбовый с выдвижными ящиками	1 шт.
25.	Тисы слесарные (125мм)	1 шт.
26.	Шкаф навесной	1 шт.
27.	Станок вертикально-сверлильный типа "Корвет" 45	1 шт.
28.	Станок точильно-шлифовальный двухдисковый типа "Корвет" 45 (d=150)	1 шт.
29.	Устройство пуско-зарядное	1 шт.
30.	Выпрямитель сварочный ВД2-313	1 шт.
31.	Печь для сушки электродов типа ПСПЭ 40-400	1

		шт.
32.	Диван-рундук	1 шт.
33.	Отопитель воздушный "Планар-4Д" с разводкой по отсекам	1 к-т.
34.	Отопитель от системы охлаждения двигателя	1 шт.
35.	Внешний подвод электроэнергии (20 кВт)	1 шт.
36.	Генератор EG 202.7 с люком для обслуживания и приводом от ДОМ шасси	1 шт.
37.	Электрошкаф	1 шт.
38.	Розетка 220В двойная	1 к-т.
39.	Розетка 380В	1 к-т.
40.	Плафон освещения (24В)	1 к-т.
41.	Плафон освещения (220В)	1 к-т.
42.	Светильник настольный	1 шт.
43.	Фара-прожектор	1 шт.
44.	Огнетушитель ОП-2 в креплении-стакане	2 шт.
45.	Ящик инструментальный	1 шт.
46.	Установка крыльев и брызговиков	1 к-т.
47.	Установка фургона на шасси автомобиля	1 к-т.
48.	Комплект принадлежностей шасси	1 шт.
49.	Комплект шанцевого инструмента	1 шт.
50.	Комплект принадлежностей и средств электробезопасности	1 шт.
51.	Комплект инструмента для сварочных работ	1 шт.
52.	Комплект газорезательного оборудования	1 шт.
53.	Комплект слесарного инструмента и оборудования	1 шт.

### Крано-манипуляторная установка ИМ-150



<b>Технические характеристики КМУ</b>	
Количество гидравлических выдвижных секций	2 шт.
Грузовой момент	12,10 тм
Максимальная грузоподъемность	6 050 кг
Грузоподъемность (при вылете стрелы)	6 050 кг (2,0 м) 4 020 кг (3,0 м) 2 480 кг (4,8 м) 1 770 кг (6,8 м) 1 320 кг (8,4 м)
Грузоподъемность на максимальном вылете	1 320 кг
Максимальный вылет стрелы	8,40 м
Рабочая температура окружающей среды, °С	- 40 ... +40
Максимальная высота подъема	10,55 м
Максимальная глубина опускания	6,02 м
Способ управления	Гидравлический
Угол поворота колонны	390 град.
Место управления	С земли

## [ПАРМ Урал Next 4320-6952-72Г38 с КМУ ИМ-150 от производителя](#)

Ознакомьтесь с характеристиками, размерами, подробным описанием, характеристиками и фото товаров. Помните, что фотографии на сайте могут отличаться от реального изображения.

Завод "ГИРД" предлагает купить ПАРМ Урал Next 4320-6952-72Г38 с КМУ ИМ-150 от производителя с доставкой по всей России. Подробнее по телефону [8\(800\)200-24-63](tel:8(800)200-24-63)

### **Доставка**

Доставка нашей спецтехники может осуществляться следующими способами:

- Самовывоз;
- Услуга по доставке техники по всей России нашим транспортным отделом;
- Доставка любой транспортной компанией.

### **Оплата**

Оплатить спецтехнику нашего производства можно следующими способами:

- Безналичный расчет;
- Оплата наличными;
- Лизинг.

Чтобы получить подробную консультацию по способам доставки и оплаты нашей спецтехники позвоните по телефону [88002002463](tel:88002002463), звонок по России бесплатный.

Технические характеристики автотехники, приведенные на данной странице, носят справочный характер, т.к. параметры и иные эксплуатационные показатели зависят от желаемой покупателем комплектации транспортного средства.

При этом завод-изготовитель оставляет за собой право изменять технические характеристики техники, а также состав и перечень применяемых для ее изготовления комплектующих, если

указанные мероприятия направлены на улучшение параметров конструкции, работоспособности автотехники и не изменяют ее назначение.

**Телефон:**

[8 \(800\) 200-24-63](tel:8(800)200-24-63)

Бесплатный звонок из любого региона России

**e-mail:**

Просьба указывать в теме письма, кому оно адресовано.

[g-s@gird.ru](mailto:g-s@gird.ru)

**Адрес:**

456313, Челябинская обл., г. Миасс, ул. Севастопольская, 1а

© Группа предприятий «ГИРД»

www: [gird.ru](http://gird.ru)