

ПАРМ с токарным станком на шасси Камаз 43114-1729-15

Артикул: 2512

Схематический рисунок

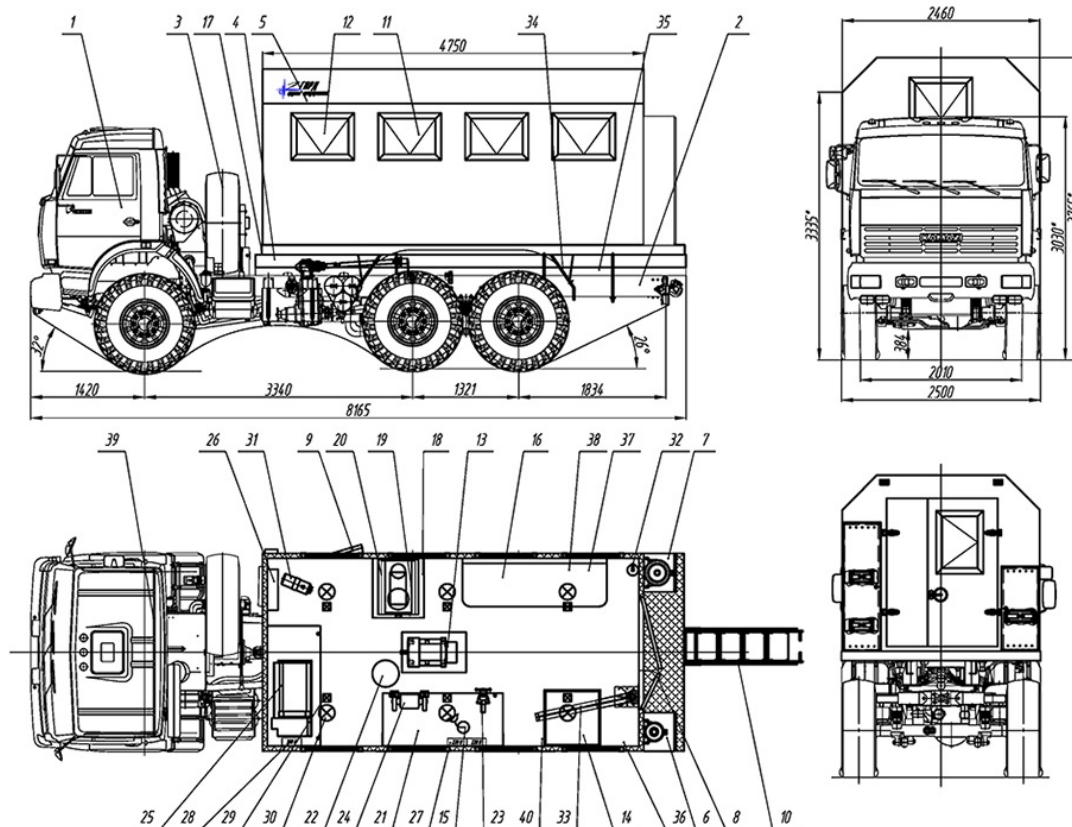

Описание схематического рисунка

- | | |
|---|--|
| <p>1. Шасси Камаз 43114-1729-15</p> <p>2. Доработка шасси автомобиля</p> <ul style="list-style-type: none"> - Доработка электросистемы шасси (отбор электроэнергии 24В) - Установка ответных кронштейнов крепления кузова-фургона - Установка элементов подключения воздушного отопителя Планар - Установка элементов подключения генератора EG 202 <p>-Доработка рамы</p> <ul style="list-style-type: none"> - Установка фары-искателя на кабине <p>3. ДЗК за кабиной шасси на штатном месте</p> <p>4. Платформа</p> <p>5 .Фургон из сендвич-панелей, наружное и внутреннее покрытие-плакированный металл, утеплитель-стиропен 50</p> <ul style="list-style-type: none"> - Панель S=60 мм - Панель наклонная (скос) - Покрытие пола-рефленая резина <p>6. Ящик для размещения кислородного баллона</p> | <p>19. Станок вертикально-сверлильный JET JDP-15M</p> <p>20. Выпрямитель сварочный ВД 313</p> <p>21. Верстак двухтумбовый с выдвигаемыми ящиками</p> <p>22. Стул-слесаря</p> <p>23. Тисы слесарные 150</p> <p>24. Двухдисковый шлифовальный станок (Ш 200 мм)</p> <p>25. Универсальный токарный настольный станок JET BD-920W</p> <p>26. Электрошкаф</p> <p>27. Розетка (220В) двойная</p> <p>28. Розетка (380В) по месту</p> <p>29. Плафон местного освещения (24В)</p> <p>30. Плафон местного освещения (220В)</p> <p>31. Отопитель Планар 8Д</p> <p>32. Огнетушитель ОП-2</p> <p>33. Консоль поворотная с талью передвижной ТРПШ-0.5-3 (500 кг.)</p> <p>34. Установка крыльев и брызговиков</p> <p>35. Установка фургона на шасси</p> |
|---|--|

7. Ящик для размещения пропанового баллона
8. Дверь входная задняя двухстворчатая со стеклопакетом в правой створке
9. Люк боковой (под сварочный кабель)
10. Выдвижной трап
11. Окно с двойным стеклопакетом и травмобезопасным стеклом без форточки
12. Окно с двойным стеклопакетом и травмобезопасным стеклом с форточкой
13. Генератор EG.202.7 (32 кВА, 380В) с люком для обслуживания
14. Емкость для промывки деталей
- 15 Лампа настольная
16. Диван рундук со спинкой
17. Разъем внешнего подвода электроэнергии (20кВт)
18. Тумба-подставка под сверлильный станок

- автомобиля
36. Шанцевый инструмент
37. Комплект газорезательного оборудования
38. Комплект инструмента для сварочных работ
39. Принадлежность шасси
40. Принадлежность и средства электробезопасности

ПАРМ с токарным станком на шасси Камаз 43114-1729-15 от производителя

Ознакомьтесь с характеристиками, размерами, подробным описанием, характеристиками и фото товаров. Помните, что фотографии на сайте могут отличаться от реального изображения.

Завод "ГИРД" предлагает купить ПАРМ с токарным станком на шасси Камаз 43114-1729-15 от производителя с доставкой по всей России. Подробнее по телефону [8\(800\)200-24-63](tel:8(800)200-24-63)

Доставка

Доставка нашей спецтехники может осуществляться следующими способами:

- Самовывоз;
- Услуга по доставке техники по всей России нашим транспортным отделом;
- Доставка любой транспортной компанией.

Оплата

Оплатить спецтехнику нашего производства можно следующими способами:

- Безналичный расчет;
- Оплата наличными;
- Лизинг.

Чтобы получить подробную консультацию по способам доставки и оплаты нашей спецтехники позвоните по телефону [88002002463](tel:88002002463), звонок по России бесплатный.

Технические характеристики автотехники, приведенные на данной странице, носят справочный характер, т.к. параметры и иные эксплуатационные показатели зависят от желаемой покупателем комплектации транспортного средства.

При этом завод-изготовитель оставляет за собой право изменять технические характеристики техники, а также состав и перечень применяемых для ее изготовления комплектующих, если указанные мероприятия направлены на улучшение параметров конструкции, работоспособности автотехники и не изменяют ее назначение.

Телефон:

[8 \(800\) 200-24-63](tel:8(800)200-24-63)

Бесплатный звонок из любого региона России

e-mail:

Просьба указывать в теме письма, кому оно адресовано.

g-s@gird.ru

Адрес:

456313, Челябинская обл., г. Миасс, ул. Севастопольская, 1а

© Группа предприятий «ГИРД»

www: gird.ru