

ПАРМ без токарного станка на шасси Урал 4320-1112-41

Передвижная мастерская без токарного станка 58491N на базе шасси Урал 4320--5557

Автомобиль специальный мастерская передвижная представляет собой мобильную мастерскую, предназначенную для диагностики, техобслуживания, текущего ремонта автомобилей, тракторов, сельскохозяйственной и дорожной техники в полевых условиях.

- Ремонт двигателей, топливных систем.
- Ремонт агрегатов трансмиссий.
- Ремонт подвесок.
- Ремонт различных редукторов.
- Ремонт электрооборудования, аккумуляторов.
- Ремонт гидравлических и пневматических тормозных систем.
- Ремонт гидравлического навесного оборудования.
- Ремонт шин, траков гусениц.

Схематический рисунок ПАРМ без токарного станка на базе шасси Урал 4320--5557

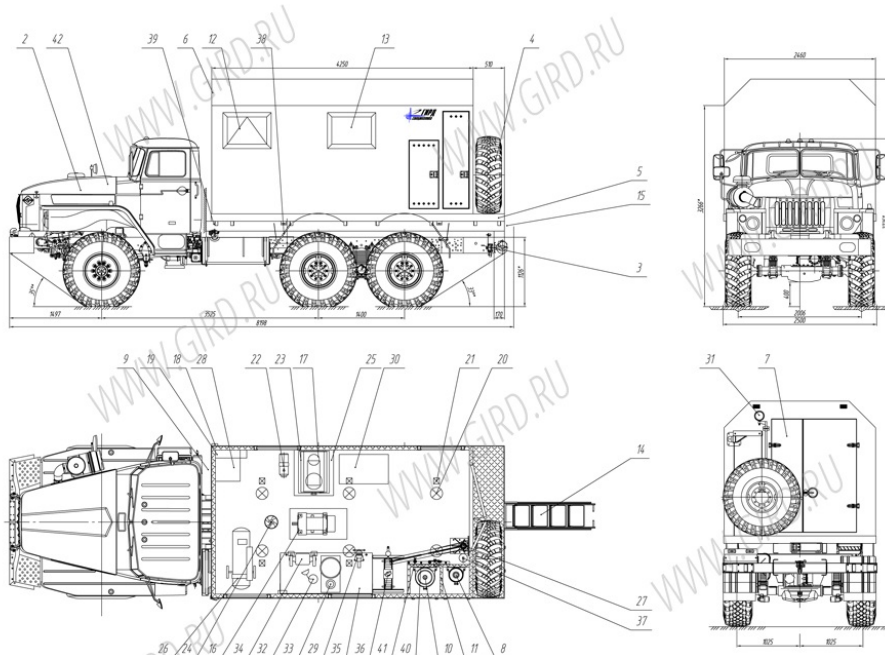

Описание схематического рисунка ПАРМ 58491N

| | |
|------------------------------------|------------------------------------------------------|
| 2. Шасси Урал 4320-1112-41 | 22. Отопитель воздушный Планар-4Д с защитным кожухом |
| 3. Доработка шасси автомобиля | 23. Выпрямитель сварочный ВД 313 |
| 4. ДЗК на задней панели фургона | 24. Вентилятор накрышный |
| 5. Надрамник | 25. Подставка под JDP-15M |
| 6. Фургон: сэндвич (цвет белый) | 26. Компрессор воздушный К-12 |
| 7. Дверь задняя двухстворчатая | 27. Консоль поворотная с передвижной ручной талью |
| 8. Баллон кислородный с элементами | 28. Пускозарядное устройство |

| | |
|-------------------------------------------------|---------------------------------------------------------------|
| крепления | |
| 9. Топливный бачок отопителя «Планар»-4Д | 29. Тисы слесарные (В=160) |
| 10. Баллон пропановый с элементами крепления | 30. Стойка тележка под перевозку двух баллонов азот, кислород |
| 11. Ниша баллонов | 31. Фара-прожектор с кронштейном |
| 12. Окно с двойным остеклением с форточкой | 32. Лампа освещения настольная |
| 13. Окно с двойным остеклением | 33. Нагнетатель смазки |
| 14. Лестница-трап | 34. Станок шлифовально-заточной двухдисковый (круг 200 мм) |
| 15. Лестница навесная | 35. Верстак слесарный двухтумбовый |
| 16. Генератор EG 202.6 с люком для обслуживания | 36. Пресс гидравлический (10т) |
| 17. Станок вертикально-сверлильный ЛЗР-15 М | 37. Огнетушитель |
| 18. Внешний подвод электроэнергии (20кВт) | 38. Установка крыльев и брызговиков |
| 19. Электрошкаф | 39. Установка фургона на шасси автомобиля |
| 20. Плафон местного освещения (220В) | 40. Средства электробезопасности |
| 21. Плафон местного освещения (24В) | 41. Шанцевый инструмент |

Общее описание

Фургон имеет длину 4,2 м, ширину — 2,5 м, высоту — 2 м и оснащён нишами с размещёнными в них газовыми баллонами.

В салоне имеются также люки для доступа к сварочному оборудованию и синхронному электрогенератору, а под днищем фургона оборудован ящик для инструмента.

Электроснабжение ремонтного оборудования может производиться как от собственного генератора, так и от вводного устройства. Вводный модуль позволяет подключаться к внешней линии питающего напряжения 220 или 380 В, а переключение с внутреннего источника на внешний осуществляется с помощью встроенного в фургон силового щита.



Салон мастерской освещается восемью потолочными плафонами, подключёнными к бортовой сети, либо плафонами, запитанными от системы электроснабжения автомобиля. Рабочее место оснащено отдельной лампой местного освещения.

Обогрев салона осуществляется с помощью воздушного отопителя автономного типа.

ПАРМ без токарного станка на шасси Урал 4320-1112-41 от производителя

Ознакомьтесь с характеристиками, размерами, подробным описанием, характеристиками и фото товаров. Помните, что фотографии на сайте могут отличаться от реального изображения.

Завод "ГИРД" предлагает купить ПАРМ без токарного станка на шасси Урал 4320-1112-41 от производителя с доставкой по всей России. Подробнее по телефону [8\(800\)200-24-63](tel:8(800)200-24-63)

Доставка

Доставка нашей спецтехники может осуществляться следующими способами:

- Самовывоз;
- Услуга по доставке техники по всей России нашим транспортным отделом;
- Доставка любой транспортной компанией.

Оплата

Оплатить спецтехнику нашего производства можно следующими способами:

- Безналичный расчет;
- Оплата наличными;
- Лизинг.

Чтобы получить подробную консультацию по способам доставки и оплаты нашей спецтехники позвоните по телефону [88002002463](tel:88002002463), звонок по России бесплатный.

Технические характеристики автотехники, приведенные на данной странице, носят справочный характер, т.к. параметры и иные эксплуатационные показатели зависят от желаемой покупателем комплектации транспортного средства.

При этом завод-изготовитель оставляет за собой право изменять технические характеристики техники, а также состав и перечень применяемых для ее изготовления комплектующих, если указанные мероприятия направлены на улучшение параметров конструкции, работоспособности автотехники и не изменяют ее назначение.

Телефон:

[8 \(800\) 200-24-63](tel:8(800)200-24-63)

Бесплатный звонок из любого региона России

e-mail:

Просьба указывать в теме письма, кому оно адресовано.

g-s@gird.ru

Адрес:

456313, Челябинская обл., г. Миасс, ул. Севастопольская, 1а