

АРОК МАЗ 651705-282 с КМУ ИМ-95

Фургон изготовлен из изотермических панелей $S=60$ мм, отсек для перевозки людей с 4 сертифицированными сиденьями. Платформа с откидным бортом и тентом, на заднем свесе рамы установлена крано-манипуляторная установка ИМ-95, грузовой момент 8,5 тм.

Схематический рисунок АРОК МАЗ 651705--292.

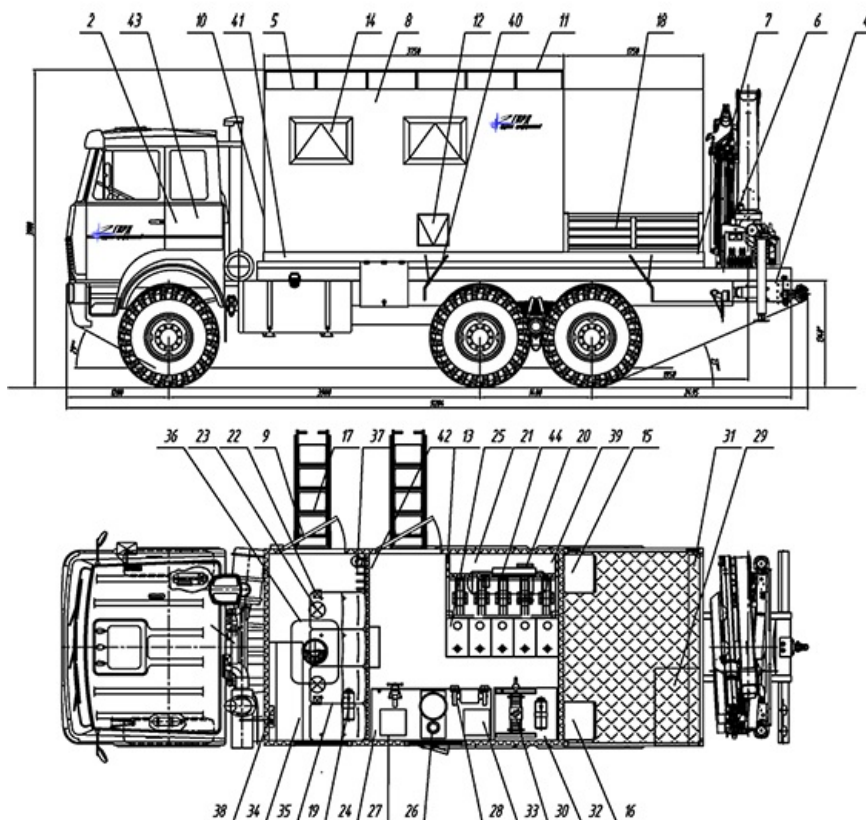

Описание схематического рисунка

- | | |
|--|---|
| <p>2. Шасси МАЗ 651705--282</p> <p>3. ДЗК на задней панели фургона</p> <p>4. Доработка шасси автомобиля:</p> <ul style="list-style-type: none"> — Доработка электросистемы шасси (отбор электроэнергии 24В) — Установка ответных кронштейнов крепления кузова-фургона — Установка элементов подключения воздушного отопителя «Планар-4Д- 24»» — Удлинение рамы шасси — Установка элементов подключения крано-манипуляторной установки <p>5. Элементы крепления колес над отсеком перевозки</p> <p>6. Краноманипуляторная установка ИМ-95</p> <p>7. Надрамник</p> <p>8. Фургон</p> | <p>21. Подставка насосного оборудования</p> <p>22. Плафон местного освещения (24В)</p> <p>23. Плафон местного освещения 220В</p> <p>24. Верстак двухтумбовый с выдвижными ящиками и тисами</p> <p>25. Бак на 5 емкостей по 100 л</p> <p>26. Солидолонагнетатель С-321 М</p> <p>27. Стенд проверки и регулировки форсунок</p> <p>28. Станок заточной двухдисковый (круг 200 мм)</p> <p>29. Керхер с баком для воды</p> <p>30. Пресс гидравлический 10 тс</p> <p>31. Дышло буксировочное</p> <p>32. Тумба-подставка</p> <p>33. Пускозарядное устройство</p> <p>34. Стол откидной</p> <p>35. Сидение пассажирское сдвоенное с ремнями безопасности</p> |
|--|---|

- Утеплитель — стиропен
- Панель передняя (толщина min S=60MM)
- Панель задняя (толщина min S=60MM)
- Панель средняя (толщина min S=60MM)
- Панель левая (толщина min S=60MM)
- Панель правая (толщина min S=60MM)

- Панель нижняя (толщина min S=80MM)
- Панель верхняя (толщина min S=60MM)
- Панель наклонная (толщина min S=60MM)
- Пол прорезиненное покрытие — автолин (или рифленая резина)

9. Дверь боковая одностворчатая для доступа в фургон с окном
10. Лестница для подъема на крышу (для фиксации запасных колес)
11. Ограждение на крыше фургона
12. Люк подключения оборудования снаружи фургона
13. Ниша размещения раздающих пистолетов с раходомером
14. Окно (стеклопакет) с двойным остеклением («сталенит») с форточкой
15. Шкаф пропанового баллона с элементами крепления
16. Шкаф кислородного баллона с элементами крепления
17. Лестница-трап
18. Грузовая платформа с откидным правым бортом и тентом
19. Отопитель воздушный «Планар-4Д-24»
20. Компрессор

36. Люк аварийно вентиляционный
37. Вешалка для одежды
38. Устройство переговорное с кабиной водителя
39. Огнетушитель
40. Усатновка крыльев, брызговиков
41. Установка фургона на шасси
 - установка бруса
 - установка стремянки передней
 - установка стремянки задней
 - установка кронштейнов от смещения
42. Комплект шанцевого инструмента
43. Принадлежности шасси
44. Маслораздаточное оборудование

Крано-манипуляторная установка ИМ-95



Технические характеристики

Максимальный грузовой момент, тм	8,5
Масса КМУ, кг	1240
Опорная база, м	4,85
Угол поворота, град	410
Опоры гидравлические, с поворотом	2 шт
Управление — с земли	

АРОК МАЗ 651705-282 с КМУ ИМ-95 от производителя

Ознакомьтесь с характеристиками, размерами, подробным описанием, характеристиками и фото товаров. Помните, что фотографии на сайте могут отличаться от реального изображения.

Завод "ГИРД" предлагает купить АРОК МАЗ 651705-282 с КМУ ИМ-95 от производителя с доставкой

по всей России. Подробнее по телефону [8\(800\)200-24-63](tel:8(800)200-24-63)

Доставка

Доставка нашей спецтехники может осуществляться следующими способами:

- Самовывоз;
- Услуга по доставке техники по всей России нашим транспортным отделом;
- Доставка любой транспортной компанией.

Оплата

Оплатить спецтехнику нашего производства можно следующими способами:

- Безналичный расчет;
- Оплата наличными;
- Лизинг.

Чтобы получить подробную консультацию по способам доставки и оплаты нашей спецтехники позвоните по телефону [88002002463](tel:88002002463), звонок по России бесплатный.

Технические характеристики автотехники, приведенные на данной странице, носят справочный характер, т.к. параметры и иные эксплуатационные показатели зависят от желаемой покупателем комплектации транспортного средства.

При этом завод-изготовитель оставляет за собой право изменять технические характеристики техники, а также состав и перечень применяемых для ее изготовления комплектующих, если указанные мероприятия направлены на улучшение параметров конструкции, работоспособности автотехники и не изменяют ее назначение.

Телефон:

[8 \(800\) 200-24-63](tel:8(800)200-24-63)

Бесплатный звонок из любого региона России

e-mail:

Просьба указывать в теме письма, кому оно адресовано.

g-s@gird.ru

Адрес:

456313, Челябинская обл., г. Миасс, ул. Севастопольская, 1а