

ГПА Урал Next (метан) с КМУ ИМ-50

Артикул: 3932

Схематический рисунок

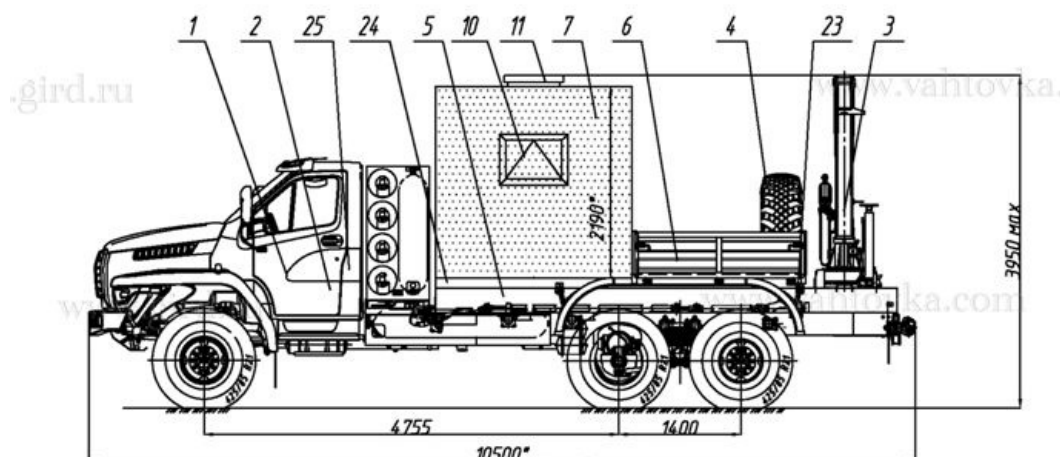

* Размер для справок (уточняется при изготовлении)
Расположение оборудования является примерным, может корректироваться по месту.
В процессе производства допускаются изменения, не влияющие на функциональность и качество.

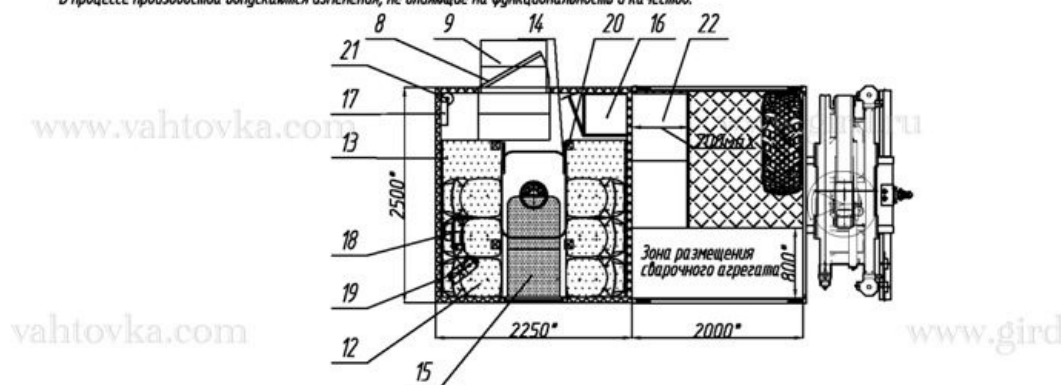

Комплектация и описание

1.	Шасси УРАЛ 4320-6951-16П31П39 (кабина трехместная, цвет - белый)	1 шт.
2.	<p>Доработка шасси автомобиля в части обеспечения наличия:</p> <ul style="list-style-type: none"> - отбора электроэнергии 24В - установки ответных кронштейнов крепления кузова-фургона - установки элементов подключения КМУ ИМ-50 - установки элементов подключения воздушного отопителя "Планар 4Д" в кабине - установки элементов подключения воздушного отопителя "Планар 4Д" - установки элементов подключения отопителя от системы охлаждения двигателя - установки автоматического звукового сигнала при движении задним ходом - установки звукового и светового сигнала при открытии двери в фургоне - установки кнопки аварийного вызова водителя в фургоне, с включением звукового и светового сигнала - установки сертифицированного цифрового тахографа ШТРИХ-ТахоRUS с дополнительным преобразователем интерфейса RS-232/RS485 для подключения датчиков уровня топлива и блоком GSM/GPRS - установки разъемов для подключения системы ПЛАТОН и видеорегистратора - установки защиты задних фар - удлинения рамы 	1 к-т.
3.	КМУ ИМ-50	1 к-

		т.
4.	ДЗК в грузовой платформе	1 к-т.
5.	Надрамник	1 шт.
6.	Платформа грузовая, с откидными правым и левым стальными бортами, борт с откидной ступенькой и скобой для облегчения подъема-спуска	1 к-т.
7.	Кузов-фургон без скосов: из сэндвич-панелей толщиной 60мм, нижняя панель - 80мм. Цвет - белый. - наружная и внутренняя обшивка - лакированный металлический лист - утеплитель фургона - стиропен - покрытие пола - автолин	1 шт.
8.	Дверь боковая одностворчатая, с глухим окном, с конечным выключателем открывания двери и подсветки входа, с устройствами фиксации в открытом положении	1 шт.
9.	Блок лестничный с заниженным входом	1 шт.
10.	Окно-форточка (стеклопакет) с двойным остеклением ("сталинит")	1 шт.
11.	Люк аварийно-вентиляционный с вентилятором	1 шт.
12.	Сиденье пассажирское строенное, с трехточечными ремнями безопасности	2 шт.
13.	Полка спальная откидная	2 шт.
14.	Лестница на второй ярус	2 шт.
15.	Стол с откидной столешницей	1 шт.
16.	Шкаф металлический для одежды	1 шт.
17.	Устройство переговорное типа "Таганай"	1 шт.
18.	Отопитель от системы охлаждения двигателя	1 шт.
19.	Отопитель воздушный Планар 4Д	1 к-т.
20.	Плафон освещения светодиодный (24В)	1 к-т.
21.	Огнетушитель ОП-2	2 шт.
22.	Ящик металлический (высота 500мм) на два отсека, с верхним откидыванием крышек, для инструмента	1 к-т.
23.	Установка крыльев и брызговиков	1 к-т.
24.	Установка фургона на шасси автомобиля	1 к-т.
25.	Комплект принадлежностей шасси Оборудование дополнительное: - шланг подкачки	1 к-т.

Крано-манипуляторная установка ИМ-50**Технические характеристики**

Количество гидравлических выдвижных секций	1 шт.
Грузовой момент	4,40 тм
Максимальная грузоподъемность	2 000 кг
Грузоподъемность на максимальном вылете	740 кг
Максимальный вылет стрелы	6,00 м
Рабочая температура окружающей среды, °С	- 40 ... +40
Максимальная высота подъема	9,20 м
Максимальная глубина опускания	2,50 м
Способ управления	Гидравлический
Место управления	С земли, ДУ
Транспортное положение опор	Вверх
Способ выдвижения опор	Ручной
База выдвижных опор	3 360 мм
База не выдвижных опор	2 200 мм
Масса без гидронасоса и рабочей жидкости	1 016 кг
Размер по осям шпилек	692 мм
Монтажная база	940 мм

ГПА Урал Next (метан) с КМУ ИМ-50 от производителя

Ознакомьтесь с характеристиками, размерами, подробным описанием, характеристиками и фото товаров. Помните, что фотографии на сайте могут отличаться от реального изображения.

Завод "ГИРД" предлагает купить ГПА Урал Next (метан) с КМУ ИМ-50 от производителя с доставкой по всей России. Подробнее по телефону [8\(800\)200-24-63](tel:8(800)200-24-63)

Доставка

Доставка нашей спецтехники может осуществляться следующими способами:

- Самовывоз;
- Услуга по доставке техники по всей России нашим транспортным отделом;
- Доставка любой транспортной компанией.

Оплата

Оплатить спецтехнику нашего производства можно следующими способами:

- Безналичный расчет;
- Оплата наличными;
- Лизинг.

Чтобы получить подробную консультацию по способам доставки и оплаты нашей спецтехники позвоните по телефону [88002002463](tel:88002002463), звонок по России бесплатный.

Технические характеристики автотехники, приведенные на данной странице, носят справочный характер, т.к. параметры и иные эксплуатационные показатели зависят от желаемой покупателем комплектации транспортного средства.

При этом завод-изготовитель оставляет за собой право изменять технические характеристики техники, а также состав и перечень применяемых для ее изготовления комплектующих, если указанные мероприятия направлены на улучшение параметров конструкции, работоспособности автотехники и не изменяют ее назначение.

Телефон:

[8 \(800\) 200-24-63](tel:8(800)200-24-63)

Бесплатный звонок из любого региона России

e-mail:

Просьба указывать в теме письма, кому оно адресовано.

g-s@gird.ru

Адрес:

456313, Челябинская обл., г. Миасс, ул. Севастопольская, 1а

© Группа предприятий «ГИРД»

www: gird.ru