

## ГПА на шасси Урал Next (метан) с тентованной бортовой платформой

Артикул: 3934

### Схематический рисунок

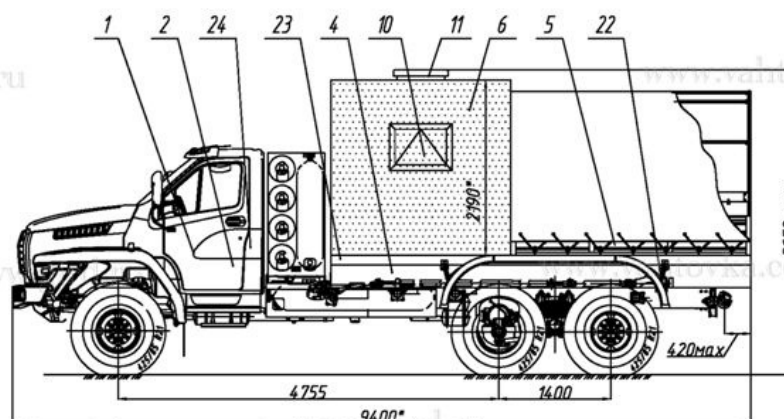

\* Размер для справок (уточняется при изготовлении)  
Расположение оборудования является примерным, может корректироваться по месту.  
В процессе производства допускаются изменения, не влияющие на функциональность и качество.

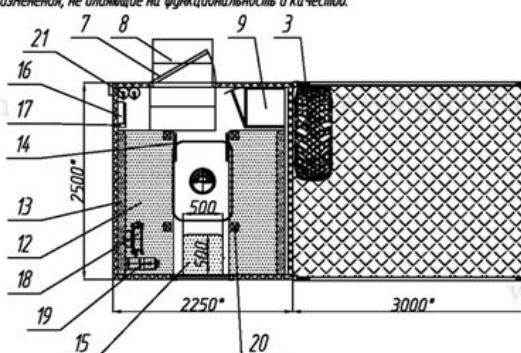

### Комплектация и описание

1.	Шасси УРАЛ 4320-6951-16П31П39 (кабина трехместная, цвет - белый)	1 шт.
2.	<p>Доработка шасси автомобиля в части обеспечения наличия:</p> <ul style="list-style-type: none"> <li>- отбора электроэнергии 24В</li> <li>- установки ответных кронштейнов крепления кузова-фургона</li> <li>- установки элементов подключения воздушного отопителя "Планар 4Д" в кабине</li> <li>- установки элементов подключения воздушного отопителя "Планар 4Д"</li> <li>- установки элементов подключения отопителя от системы охлаждения двигателя</li> <li>- установки автоматического звукового сигнала при движении задним ходом</li> <li>- установки звукового и светового сигнала при открытии двери в фургоне</li> <li>- установки сертифицированного цифрового тахографа ШТРИХ-ТахоRUS с дополнительным преобразователем интерфейса RS-232/RS485 для подключения датчиков уровня топлива и блоком GSM/GPRS</li> <li>- установки задней механической лебедки (рабочая длина троса 20м.)</li> <li>- водительского сиденья с подогревом (коврик)</li> <li>- установки защиты масляного поддона двигателя</li> <li>- установки защиты радиатора охлаждения</li> </ul>	1 к-т.
3.	ДЗК в грузовой платформе	1 к-т.
4.	Надрамник	1

		шт.
5.	Платформа грузовая, с тентом, с тремя откидными бортами, с петлями для крепления груза, ( борт с откидной ступенькой и скобой для облегчения подъема-спуска)	1 к-т.
6.	Кузов-фургон без скосов: из сэндвич-панелей толщиной 60мм, нижняя панель - 80мм. Цвет - синий - наружная и внутренняя обшивка - лакированный металлический лист - утеплитель фургона - стиропен - покрытие пола - автолин	1 шт.
7.	Дверь боковая одностворчатая, с глухим окном, с конечным выключателем открывания двери и подсветки входа, с устройствами фиксации в открытом положении	1 шт.
8.	Блок лестничный с заниженным входом	1 шт.
9.	Шкаф для одежды	1 шт.
10.	Окно-форточка (стеклопакет) с двойным остеклением ("сталинит")	1 шт.
11.	Люк аварийно-вентиляционный с вентилятором	1 шт.
12.	Диван-рундук, с двухточечными ремнями безопасности (3 комплекта ремней на диван-рундук для пассажиров по ходу автомобиля, 2 комплекта - на другой)	2 шт.
13.	Полка спальная откидная (в транспортном положении - спинка дивана-рундука)	2 шт.
14.	Лестница на второй ярус	2 шт.
15.	Стол с откидной столешницей 500x500	1 шт.
16.	Устройство переговорное типа "Таганай"	1 шт.
17.	Аптечка медицинская	1 шт.
18.	Отопитель от системы охлаждения двигателя	1 шт.
19.	Отопитель воздушный Планар 4Д	1 к-т.
20.	Плафон освещения светодиодный (24В)	1 к-т.
21.	Огнетушитель ОП-5	2 шт.
22.	Установка крыльев и брызговиков	1 к-т.
23.	Установка фургона на шасси автомобиля	1 к-т.
24.	Комплект принадлежностей шасси Оборудование дополнительное: - шланг подкачки	1 шт.

ГПА на шасси Урал Next (метан) с тентованной бортовой платформой от

## производителя

Ознакомьтесь с характеристиками, размерами, подробным описанием, характеристиками и фото товаров. Помните, что фотографии на сайте могут отличаться от реального изображения.

Завод "ГИРД" предлагает купить ГПА на шасси Урал Next (метан) с тентованной бортовой платформой от производителя с доставкой по всей России. Подробнее по телефону [8\(800\)200-24-63](tel:8(800)200-24-63)

### Доставка

Доставка нашей спецтехники может осуществляться следующими способами:

- Самовывоз;
- Услуга по доставке техники по всей России нашим транспортным отделом;
- Доставка любой транспортной компанией.

### Оплата

Оплатить спецтехнику нашего производства можно следующими способами:

- Безналичный расчет;
- Оплата наличными;
- Лизинг.

Чтобы получить подробную консультацию по способам доставки и оплаты нашей спецтехники позвоните по телефону [88002002463](tel:88002002463), звонок по России бесплатный.

Технические характеристики автотехники, приведенные на данной странице, носят справочный характер, т.к. параметры и иные эксплуатационные показатели зависят от желаемой покупателем комплектации транспортного средства.

При этом завод-изготовитель оставляет за собой право изменять технические характеристики техники, а также состав и перечень применяемых для ее изготовления комплектующих, если указанные мероприятия направлены на улучшение параметров конструкции, работоспособности автотехники и не изменяют ее назначение.

### Телефон:

[8 \(800\) 200-24-63](tel:8(800)200-24-63)

Бесплатный звонок из любого региона России

### e-mail:

Просьба указывать в теме письма, кому оно адресовано.

[g-s@gird.ru](mailto:g-s@gird.ru)

### Адрес:

456313, Челябинская обл., г. Миасс, ул. Севастопольская, 1а