

КамАЗ 43118-3027-50

Артикул: 4210

Схематический рисунок

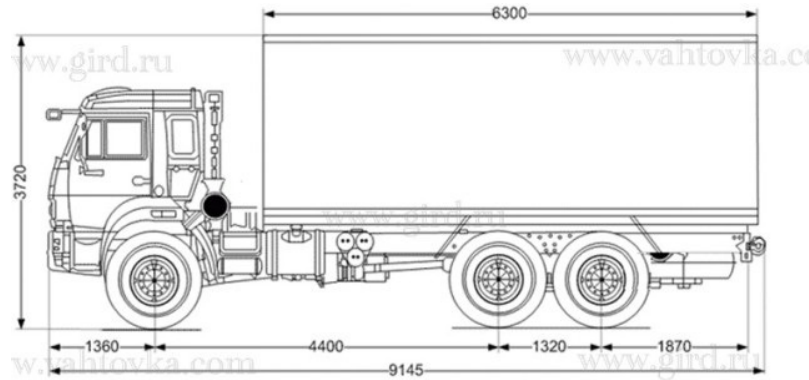

Комплектация и описание

Основное шасси	КамАЗ 43118-50
Наружные размеры кузова: Д x Ш x В (мм)	6300 x 2550 x 2300
Объем фургона, м3	36
Боковые панели	Сэндвич-панель 80 мм, состоящая: - оцинкованный лист с полимерным покрытием - утеплитель ««Стиропен 50»» с армированием - фанера 4 мм - оцинкованный лист с полимерным покрытием
Передняя панель	Сэндвич-панель 80 мм, состоящая: - оцинкованный лист с полимерным покрытием - утеплитель ««Стиропен 50»» - фанера 4 мм - закладные элементы под ХОУ - оцинкованный лист с полимерным покрытием
Верхняя панель	Сэндвич-панель 80 мм, состоящая: - оцинкованный лист с полимерным покрытием - утеплитель ««Стиропен 50»» - фанера 4 мм - оцинкованный лист с полимерным покрытием
Задние двери	Сэндвич-панель 80 мм, состоящая: - оцинкованный лист с полимерным покрытием - фанера 4 мм - утеплитель ««Стиропен 50»»

	- оцинкованный лист с полимерным покрытием
Нижняя панель* (не предусмотрено для перемещения погрузчика)	Сэндвич-панель 100 мм, состоящая: - Оцинкованный лист с полимерным покрытием - Ламинированная фанера 6 мм - Утеплитель ««Стиропен 50»», с поперечным силовым набором из ламинированной фанеры 21 мм. - Ламинированная фанера 18 мм - Алюминиевый лист квинтет с отбортовкой на стены 200мм с проваркой швов (ванна)
Надрамник	2 несущих лонжерона, соединенных поперечинами П-образного сечения, с развитыми поддерживающими поперечными лонжеронами в передней и задней части и с развитой боковой поддержкой.
Дверной проем	Портал с усилительными элементами по углам: нержавеющая сталь с козырьком, защитой петель. Порог портала -- водосток
Уплотнение дверного проема	На алюминиевой основе (сменные лепестки из эластичной резины)
Обрамление фургона	Наружное -- оцинкованный профиль. Внутреннее - алюминиевый профиль. Расположение обрамления.
Утеплитель	««Стиропен -- 50»» (плотность 50 кг/м ³)
Фурнитура, метизы	Нержавеющая сталь
Предусмотрено	- задние распашные двери, с фиксацией на фургоне в открытом положении - на дверях два накладных штанговых запора поворотного типа из нержавеющей; каждая створка крепится на 3-х петлях из нержавеющей стали - роликовые резиновые отбойники для предотвращения ударов - установка фургона на шасси - задний противооткатный брус - пластиковые крылья с брызговиками - боковая защита
Воздушный автономный отопитель	Планар-8Д24 терморегулятор температуры и датчик выведены в кабину

КамАЗ 43118-3027-50 от производителя

Ознакомьтесь с характеристиками, размерами, подробным описанием, характеристиками и фото товаров. Помните, что фотографии на сайте могут отличаться от реального изображения.

Завод "ГИРД" предлагает купить КамАЗ 43118-3027-50 от производителя с доставкой по всей России. Подробнее по телефону [8\(800\)200-24-63](tel:8(800)200-24-63)

Доставка

Доставка нашей спецтехники может осуществляться следующими способами:

- Самовывоз;

- Услуга по доставке техники по всей России нашим транспортным отделом;
- Доставка любой транспортной компанией.

Оплата

Оплатить спецтехнику нашего производства можно следующими способами:

- Безналичный расчет;
- Оплата наличными;
- Лизинг.

Чтобы получить подробную консультацию по способам доставки и оплаты нашей спецтехники позвоните по телефону [88002002463](tel:88002002463), звонок по России бесплатный.

Технические характеристики автотехники, приведенные на данной странице, носят справочный характер, т.к. параметры и иные эксплуатационные показатели зависят от желаемой покупателем комплектации транспортного средства.

При этом завод-изготовитель оставляет за собой право изменять технические характеристики техники, а также состав и перечень применяемых для ее изготовления комплектующих, если указанные мероприятия направлены на улучшение параметров конструкции, работоспособности автотехники и не изменяют ее назначение.

Телефон:

[8 \(800\) 200-24-63](tel:88002002463)

Бесплатный звонок из любого региона России

e-mail:

Просьба указывать в теме письма, кому оно адресовано.

g-s@gird.ru

Адрес:

456313, Челябинская обл., г. Миасс, ул. Севастопольская, 1а