

АПК-10 на шасси Isuzu

Артикул: 4584

Схематический рисунок

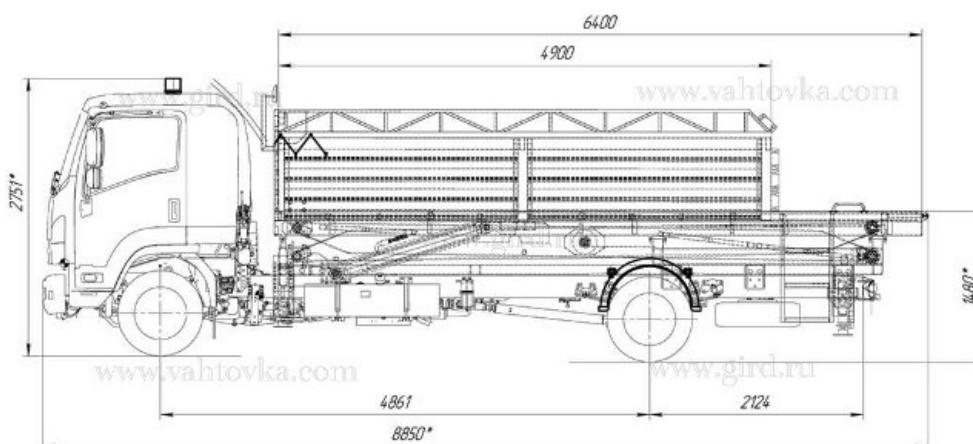

Комплектация и описание

1. Шасси Isuzu FSR34UL (Техническая грузоподъемность шасси, (кг) 7800)

Двигатель:

- тип - дизельный с турбонаддувом;
- мощность (л/с) 240;
- экологический класс Евро-5;

Колесная формула - 4x2;

Задняя ось шасси со спаренными колесами;

Шасси оборудовано 4 (четырьмя) гидравлическими выдвижными опорами (аутриггерами) для обеспечения устойчивости автомобиля во время работы и грузовой платформой с подъемным механизмом ножничного типа.

2. Кабина

Тип кабины - трехместная. Оборудование кабины обеспечивает необходимую степень защиты водителя, удобство управления и комфорт.

3. Гидросистема

Привод насоса гидравлической системы от коробки отбора мощности автомобильного шасси, включение/выключение привода силовой установки осуществляться из кабины автомобиля. В качестве дублирующей системы предусмотрен ручной насос для уборки аутригеров и опускания платформы.

4. Грузовая платформа

Внутренние размеры платформы;

- длина загружаемой (по бортам) части платформы, (мм) 4900;
- ширина, (мм) 2340.

Высота борта платформы, (мм) 780;

Высота пола платформы над уровнем земли в положении, предназначенном для перевозки груза, (мм) 1400;

Максимальная высота подъема платформы от уровня земли, (мм) 4900

Грузоподъемность платформы, (кг) 4500;

Время подъема платформы с грузом на максимальную высоту, (с) 60;

Время опускания платформы с грузом, (с) 60;

Силовой привод подъёмного механизма и аутригеров гидравлический.

Грузовая платформа в целях защиты перевозимого груза (багажа) оборудована съёмным тентом.

Высота тента от пола платформы, (мм) 1000.

Длина задней выступающей за бортовое ограждение кромки грузовой платформы, (мм) 1500.

АПК-10 на шасси Isuzu от производителя

Ознакомьтесь с характеристиками, размерами, подробным описанием, характеристиками и фото товаров. Помните, что фотографии на сайте могут отличаться от реального изображения.

Завод "ГИРД" предлагает купить АПК-10 на шасси Isuzu от производителя с доставкой по всей России. Подробнее по телефону [8\(800\)200-24-63](tel:8(800)200-24-63)

Доставка

Доставка нашей спецтехники может осуществляться следующими способами:

- Самовывоз;
- Услуга по доставке техники по всей России нашим транспортным отделом;
- Доставка любой транспортной компанией.

Оплата

Оплатить спецтехнику нашего производства можно следующими способами:

- Безналичный расчет;
- Оплата наличными;
- Лизинг.

Чтобы получить подробную консультацию по способам доставки и оплаты нашей спецтехники позвоните по телефону [88002002463](tel:88002002463), звонок по России бесплатный.

Технические характеристики автотехники, приведенные на данной странице, носят справочный характер, т.к. параметры и иные эксплуатационные показатели зависят от желаемой покупателем комплектации транспортного средства.

При этом завод-изготовитель оставляет за собой право изменять технические характеристики техники, а также состав и перечень применяемых для ее изготовления комплектующих, если указанные мероприятия направлены на улучшение параметров конструкции, работоспособности автотехники и не изменяют ее назначение.

Телефон:

[8 \(800\) 200-24-63](tel:8(800)200-24-63)

Бесплатный звонок из любого региона России

e-mail:

Просьба указывать в теме письма, кому оно адресовано.

g-s@gird.ru

Адрес:

456313, Челябинская обл., г. Миасс, ул. Севастопольская, 1а